



Aquaris X

(X / X Pro)

Erabiltzailearentzako gida osoa

**Euskaltelek itzultako eta
ekoiztutako eskuliburua**



Aquaris X / X Pro

BQ taldeak eskerrak ematen dizkizu Aquaris X / X Pro berria erosteagatik, eta espero dugu gustura erabiliko duzula.

Smartphone libre honekin, sare mugikorrik bizkorrena erabili ahal izango duzu **4G** estaldurari esker. SIM duala (nano-SIM) du; beraz, bi SIM sar ditzakezu aldi berean, operadorea edozein dela ere. **Interneten bizkor-bizkor** nabiga dezakezu, posta elektronikoa kontsultatu, jokoetan eta aplikazioetan aritu (gailutik zuzenean eros ditzakezu), liburu elektronikoak irakurri, fitxategiak bluetooth bidez transferitu, soinua grabatu, filmak ikusi, argazkiak eta bideoak atera, musika entzun, lagunekin eta senitartekoekin txateatu edo gogoko sare sozialez gozatu. Gainera, hatz-marken irakurgailua du; gailu horren bidez, **hatz-marka digitala** sar dezakezu telefonoa desblokeatzeko, erosketak baimentzeko edo zenbait aplikaziotan saioa hasteko.

Eskuliburuari buruz

- Smartphonea behar bezala erabiltzen duzula bermatzeko, erabiltzen hasi aurretik, arretaz irakurri erabiltzailearen eskuliburu hau.
- Gerta liteke eskuliburu honetako irudi eta pantaila-irudi batzuk bat ez etortzea azken produktuarekin. Halaber, gerta liteke edukiaren zati batzuk bat ez etortzea gailuaren funtzionamenduarekin *firmware*-eguneratzeak direla eta.
- BQk ez ditu bere gain hartzen erabiltzaileak erregistro-parametroak aldatzeagatik sor daitezkeen errendimendu- edo bateraezintasun-arazoen ardurarik, ezta aplikazioen dendetan eskura dauden hirugarrenen aplikazioen batek eragindako bateraezintasun-arazoenik ere.

Azalpen-ikonoak



Arriskua: pertsonen osasunerako arriskutsuak izan daitezkeen egoerak.



Oharra: pertsonen osasunerako arriskutsuak ez diren egoerak, baina gailuaren funtzionamendu egokia arriskuan jar dezaketanak.



Aholkua: gailuari etekinik handiena ateratzeko informazio osagarria.

Marka komertzialak

BQren logotipoa Mundo Reader SLren marka erregistratu bat da.

AndroidTMren eta GoogleTM Search-en logotipoak Google Inc-ren marka erregistratuak dira.

Wi-Fi® Wi-Fi Alliance-ren marka komertzial erregistratu bat da. Bluetooth® Bluetooth SIG, Inc-ren marka erregistratu bat da. MicroSDTM SD-3D LLCren marka eta logotipo erregistratua da.

Qualcomm Incorporated-en marka komertzial bat da Qualcomm, AEBn eta beste herrialde batzuetan erregistratua.

Gainerako marka komertzialak dagozkien jabeenak dira. Eskubide guztiak erreserbatuta.

Aurkibidea

- 07 Hasi aurretik**
- 07 Paketearen edukia
- 08 Produktuaren ikuspegi orokorra

- 09 Lehen urratsak**
- 09 SIM txartelak nola txertatu
- 10 Piztea eta itzaltzea
- 11 MicroSD txartela sartzea/ateratzea
- 12 Gailua kargatzea eta fitxategiak transferitzea
- 14 Konfigurazio-laguntzailea
- 15 Ukipen anitzeko pantaila erabiltzen ikastea

- 17 Mahaigaineko elementuak**
- 17 Pantailaren orientazioa doitzea
- 17 Botoiak eta ikonoak
- 19 Pantaila-blokeoa
- 20 Pantaila nagusia
- 23 Egoera-barra
- 24 Jakinarazpen- eta ohar-barra
- 27 Blokeo-pantaila
- 28 Teklatua

- 29 Telefonoa**
- 29 Kontaktuak kudeatzea
- 32 Deiak
- 36 SMSak eta MMSak

39	Doikuntzak
40	HARIRIK GABEKO KONEXIOEN ETA SAREEN DOIKUNTZAK
40	WiFi-a
41	Bluetootha
42	SIM txartelak
43	Datuen erabilera
44	Gehiago...
45	GAILUAREN DOIKUNTZAK
45	Pantaila
47	Jakinarazpenak
48	Soinua
49	Aplikazioak
51	Biltegitratzea eta USBa
52	Bateria
53	Memoria
54	Erabiltzaileak
55	Ukitu eta ordaintzea
55	Keinuak
56	DOIKUNTZA PERTSONALAK
56	Kokapena
57	Segurtasuna
58	Kontuak
59	Google
60	Hizkuntza eta testua idaztea
61	Segurtasun-kopia
62	SISTEMA-DOIKUNTZAK
62	Data eta ordua
62	Programatutako piztea eta itzaltzea
63	Irisgarritasuna
66	Inprimatzea
66	Telefonoaren informazioa
67	Garapen-aukerak
68	Multimedia
68	Kamera
69	Kamera-modua
71	Bideo-modua
72	Modu panoramikoa
72	Motions
74	Doikuntza orokorrak
75	Argazkiak
77	Play Music
77	Play Movies

78 Aplikazioak

- 78 Jatorri ezezaguneko aplikazioak
- 79 Play Store
- 79 Web-nabigatzailea
- 80 Hangouts
- 80 Egutegia
- 80 Mapak eta GPS nabigazioa
- 80 BQ Plus
- 81 Helbide elektronikoa
- 82 Kalkulagailua
- 82 Erlojua
- 83 FM irratia
- 83 Grabagailua

84 Aholku erabilgarriak

- 84 Bateriaren iraupena optimizatzea
- 84 OTA eguneratzeak
- 85 Fitxategiak partekatzea
- 85 Ahots bidezko bilaketa
- 86 Testua hautatzea

87 Eranskinak

- 87 A eranskina: Zehaztapen teknikoak
- 87 B eranskina: Garbiketa segurtasuna
- 90 C eranskina: Irrati-uhinen eraginpean egoteari eta SARi (Specific Absorption Rate, absortzio espezifikokoaren tasa) buruzko informazioa
- 90 D eranskina: Gehienezko transmisio-potentziari eta maiztasun-bandei buruzko informazioa.
- 91 E eranskina: Produktu hau behar bezala botatzea

Hasi aurretik

Paketearen edukia

BQ smartphonea lehen aldiz erabili aurretik, mesedez, egiaztatu paketearen edukia. Elementu hauetako bat ez badago, zoaz gailua erosi diozun banatzailearengana.

- ✓ Aquaris X / X Pro
- ✓ C motatik A USB 2.0 motarako kablea SIM giltza
- ✓ Qualcomm® Quick Charge™ 3.0 kargagailua
- ✓ Dokumentazioa:
 - Bizkor hasteko gida
 - Bermea eta informazio garrantzitsua
 - BQren osagarrien liburuxka



BQren osagarri ofizialek segurtasun- eta kalitate-estandar handienak betetzen dituzte. Fabrikatzaile gisa, BQk bere gailuen eta bere osagarri ofizialen arteko bateragarritasuna bakarrik bermatzen du, eta ez du bere gain hartzen hirugarren batzuen osagarriak BQ gailuekin edo BQren osagarri ofizialak beste marka batzuen gailuekin erabiltzailean sortutako kalteen ardurarik.

Produktuaren ikuspegi orokorra

Zarata-isilarazlea Entzungailuen hargunea



Aurreko flasha Entzungailua
Aurreko kamera Argi-sentsorea

Jakinarazpenetarako LEDa

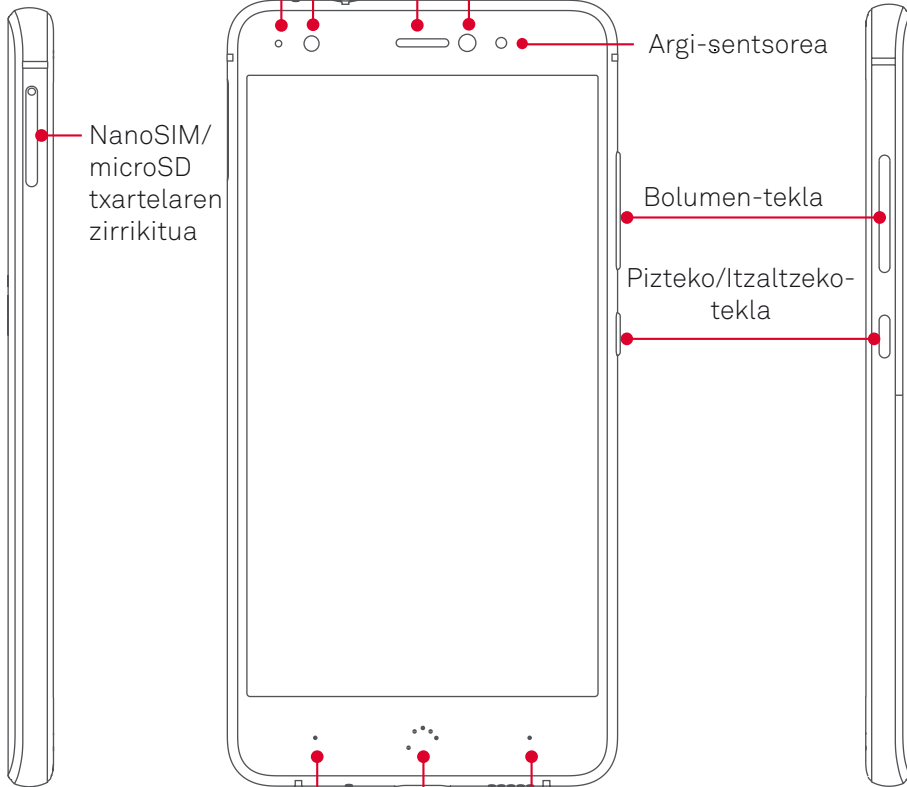

Atzeko kamera Hatz-marka

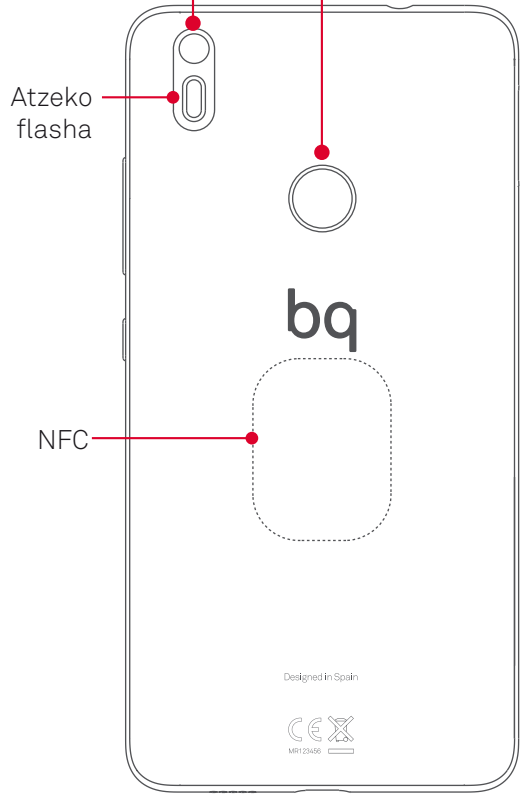

Bolumen-tekla
Pizteko/Itzaltzeko-tekla

Atzera tekla Hasi Menu-tekla



Mikrofonoa USB ataka (C mota) Bozgorailua

 Ez saiatu Aquaris X / X Pro-ren atzeko karkasa kentzen; gailua hondatu egin dezakezu.
Bateria ere ez kendu. Hori ez betetzeak bermea galtzea ekar lezake.

Lehen urratsak

SIM txartelak txertatzea

Aquaris X / X Pro gailua SIM dualeko smartphone bat da, eta bi nano-SIM txartel zirrikitu berean aldi berean erabil ditzakezu.

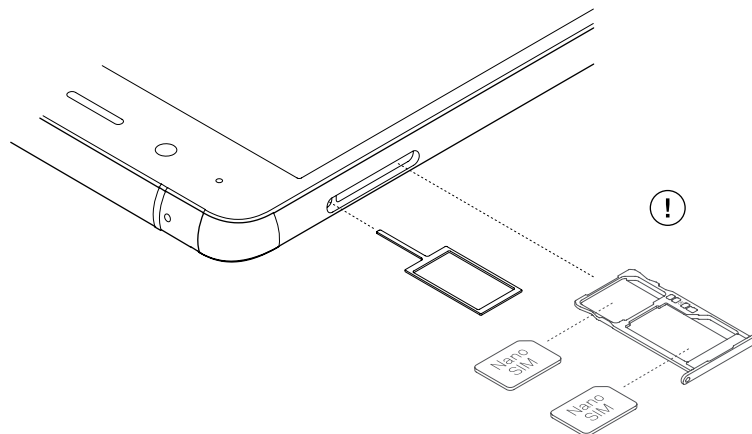

SIMen erretilua gailuaren kanpoko aldetik ireki daiteke. Ez kendu inoiz bateriaren estalkia.

Bilatu zure SIM giltza gailuaren kaxaren barruan. Gailua itzalia duzula, sartu SIMaren zirrikituaren zuloan, eta atera erretilua. Jarri zure telefono-operadorearen nanoSIMa erretilu horretan, izkinetako bateko koskaren posizioan arreta jarritz (ikusirudia). Sartu nanoSIM txartela eta erretilua zirrikituan.



Zure Aquaris X / X Pro mugikorrek nanoSIM txartelak bakarrik onartzen ditu.

Piztea eta itzaltzea

Aquaris X / X Pro pizteko, luze sakatu smartphonearen alboetako batean dagoen pizteko/itzaltzeko botoia.

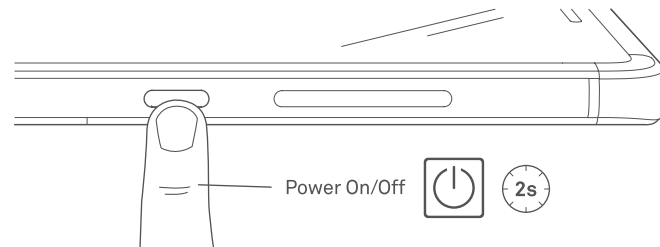

Bi nanoSIM jarri badituzu gailuan, gailua pizterakoan txartel bakoitzaren PINa sartu beharko duzu. Zure Aquaris X / X Pro gailuak SIM berri bat detektatzen duen bakoitzean, leiho bat bistaratu da deietarako, bideo-deietarako, SMS-erako eta datu-konexiorako aurrez zehaztutako konfigurazioaren berri emanez.

Gailua itzaltzeko, pizteko/itzaltzeko botoia bi segundoz sakatu behar duzu. Zenbait aukera dituen menu bat bistaratu da. **Itzali** sakatu behar duzu.



Pizteko/Itzaltzeko botoia une batez baino ez baduzu sakatzen, pantaila itzaliko da, baina ez gailua.

MicroSD txartela sartzea/ateratzea

Zure Aquaris X / X Pro gailuaren barne-memoriari 256 GBra arteko microSD txartela gehitu diezaiokezu.

MicroSD txartela txertatzeko, jarraitu urrats hauei:

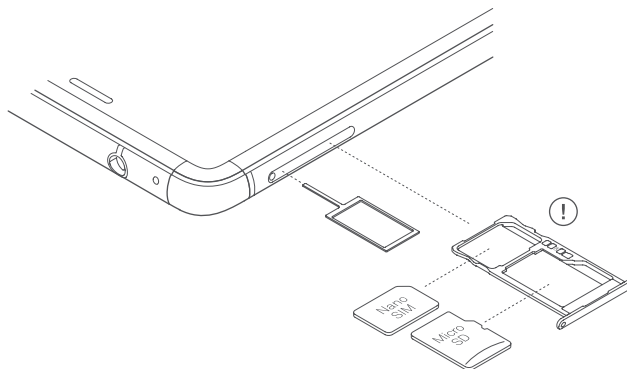

Sartu SIM giltzaren muturra zirrikituaren zuloan.

Atera erretilua, eta jarri microSD txartela erretiluan, pinak gailuaren barrualdera begira daudela (ikus irudia).

MicroSD txartela kentzeko, aurreko ataleko urratsei jarraitu behar diezu, baina alderantziz. Horrez gain, alderdi garrantzitsu hauek izan behar dituzu kontuan:

- MicroSD txartela gailua itzalita dagoela kentzea gomendatzen da, segurtasun handiagoa izateko.
- Gailua piztuta dagoela eginez gero, aurrez txartela “seguru erauzi” behar da, honda ez dadin. Hondatuz gero, datuak galduko lirateke. Horretarako, aukeratu **Ezarpenak** > **Memoria** > **SD txartela** eta sakatu ▲ ikonoa. (Erauzi).
- Egiaztatu erretilua lehenbailehen sartzen duzula, gailuan hautsik edo zikinkeriarik sar ez dadin.



Kontuan izan microSD txartelaren erabilera **Biltegi eramangarrira** mugatzen dela. Ezin dira aplikazioak instalatu, eta gailuaren barne-memoriaren laguntza gisa balioko du soilik. Hainbat datu gordetzeko aukera emango du, hala nola argazkiak, bideoak edo aplikazioen kanpoko datu batzuk (aplikazioak horrelakorik onartzen baldin badu).

Gailua kargatzea eta fitxategiak transferitzea

Zure smartphoneak 3.100 mAh-ko bateria kargagarri bat du (ezin da atera), eta gailuaren beheko aldean dagoen C motako USB konektorearen bidez kargatzen da. Bateria kargatzeko, telefonoarekin batera ematen dira C motatik A USB 2.0 motarako kable bat eta Qualcomm® Quick Charge™ 3.0 kargagailu bat. Erraz kargatu dezakezu urrats hauei jarraituz:

- A) Gailuak berak dakarren korronte-egokigailua erabiliz:
1. Konektatu kablearen A motako USB 2.0 muturra korronte-egokigailuaren USB atakara.
 2. Konektatu korronte-egokigailua edozein entxufe estandarretara (220V/50Hz).
 3. Konektatu kablearen C motako USB muturra zure smartphonearen C motako USB atakara.

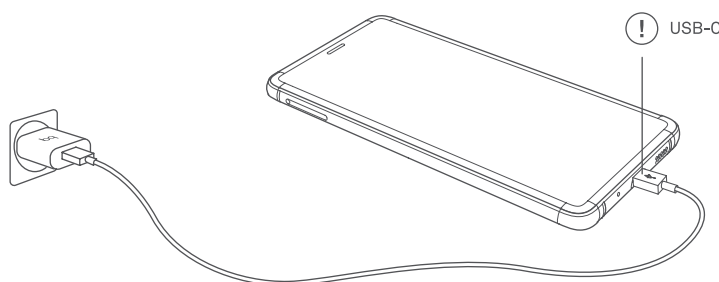

- B) Ordenagailu eramangarritik edo mahaigaineko ordenagailutik:
1. Konektatu kablearen A motako USB 2.0 muturra ordenagailuarekin bateragarria den USB ataka batera.
 2. Konektatu kablearen C motako USB muturra zure smartphonearen C motako USB atakara.



Zure Aquaris X / X Pro gailuaren bateria ezin da atera; beraz, gure zerbitzu teknikitik kanpoko norbaitek ateratzen badu, baliteke gailuan kalteak eragitea eta bermea baliogabetzea.



Lehenengo aldiz kargatzen denean, karga osoa (2 h) egitea gomendatzen da. Horrek bateriaren ahalmen-neurgailuaren kalibrazioa hobetzen laguntzen du. Kontuan izan bateria batzuen errendimendua zenbait aldiz karga osoa egindakoa hobetzen dela. Gailua kargatzeko denbora desberdina izan daiteke, korrontera kargatu edo ordenagailuaren USB atakaren bidez kargatu.

Smartphonea eta ordenagailua USB kable bidez konektatzen badituzu, haien artean **fitxategiak** ere **transferi** ditzakezu (barne-memoriatik edo smartphoneko microSD txarteletik). Hori baliagarria izan daiteke irudiak, bideoak, musika, testu-dokumentuak eta abar erabiltzeko, kopiatzeko edo gordetzeko, gailu batean nahiz bestean.

Gailua ordenagailura konektatzean, leiho gainerakor bat agertuko da zure datuen atzipena konfiguratzeari buruzko ohar batekin. Modu lehenetsia **fitxategiak transferitzekoa (MTP)** da. Haren bidez, zure dokumentuak ordenagailutik atzi ditzakezu. Sakatu **Allow**, modu hori onartzeko.

Datu-konexioak ezabatzeko eta fitxategiak ordenagailuaren eta gailuaren artean fitxategiak transferitzeko, sakatu **CHARGE ONLY**.

Konfigurazio hori gordetzeko, markatu **Remember selection always** laukia. Hala, gailua ordenagailura konektatzen duzun hurrengo aldian, ezarri duzun modua erabiliko du.

Gainera, fitxategiak transferitzeko gainerako konfigurazioetara joan zaitezke jakinarazpen-barra irristatuz eta **Fitxategiak transferitzeko USBa** sakatuz.

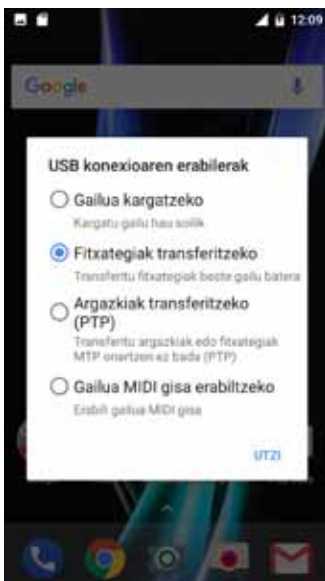

Hauek dira konexio-aukerak: **Kargatzen**, **Fitxategi-transferentziak (MTP)**, **Argazkien transferentzia (PTP)** eta **MIDI modurako**. Azken aukera horren bidez, musika-instrumentuak edo MIDI sarrera duten beste gailu batzuk —teklatuak, adibidez— konekta ditzakezu.

Hainbat modutara transferi ditzakezu fitxategiak. Hona hemen USB konexio bidez egiteko urratsak:

1. Konektatu zure Aquaris X / X Pro gailua ordenagailura hark zekarren C motatik USB 2.0 A motarako kablearen bidez. Kablearen C motako USB konektorea gailuaren C motako USB atakan sartu behar duzu, eta USB konektore generikoa ordenagailuaren USB atakan.
2. Hautatu fitxategiak, eta kopiatu smartphonean edo ordenagailuan. Gogoratu fitxategiak telefonoaren barne-memorian eta microSD txartelean —horrelakorik baduzu— gorde ditzakezula.



Mugikorretik (eta/edo microSD txarteletik) Mac OS ordenagailu batera eta alderantziz fitxategiak **MTP** eta **PTP** gisa transferitzeko, **Android File Transfer** doako aplikazioa deskargatu eta instalatu behar duzu ordenagailuan: www.android.com/filetransfer/.



Ez deskonektatu kablea fitxategiak kopiatzen ari diren bitartean.

Konfigurazio-laguntzailea

Aquaris X / X Pro lehen aldiz pizten duzunean, laguntzaile batek gidatuko zaitu gailuaren oinarrizko konfigurazioak egiteko. Adibidez:

- Hizkuntza
- SIM txartelak
- WiFi sareak
- Googleko kontua
- Babestu telefonoa
- BQ zerbitzuak

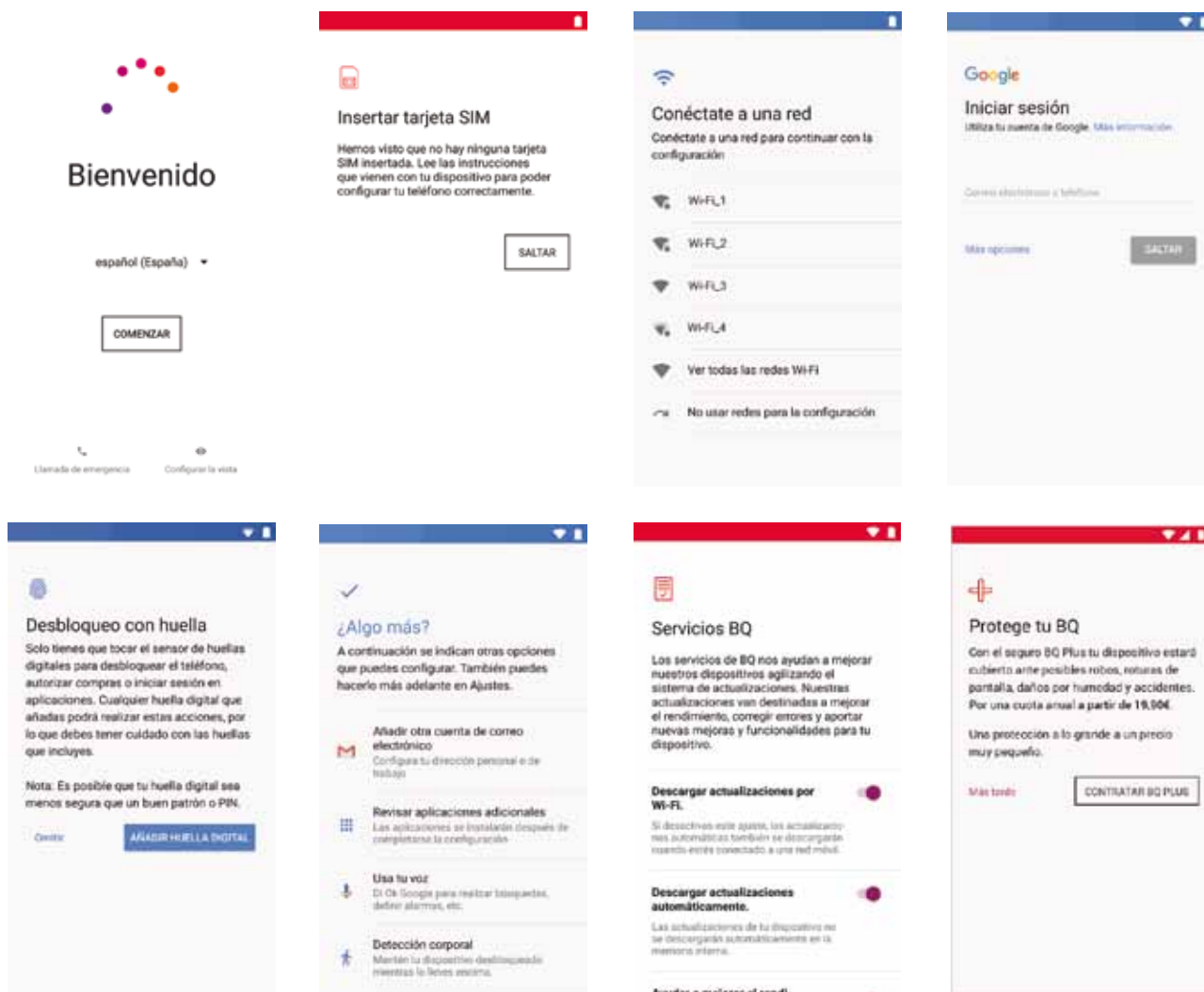

Zure Google kontua sartu eta gero, beste kontu bat gehi dezakezu Gmail aplikazioan.

Ukipen anitzeko pantaila erabiltzen ikastea

Zure smartphoneak ukipen anitzeko pantaila du, aldi bereko detekzio-puntu ugarikoa. Haietan, hainbat funtziori lotutako mugimenduak egin ditzakezu:



Ukitua. Sakatu labur pantaila, objektu bat aukeratzeko, aplikazio bat irekitzeko, testua idazteko kutxa irekitzeko eta abarrerako.



Luze sakatzea. Sakatu pantailako puntu bat (hutsa edo elementuren bat duena) 2 segundoz eskuragarri dauden aukeren menua aktibatzen.

Arrastatzea. Objektu bat mugitzeko, luze sakatu haren gainean, arrastatu nahi duzun lekuraino, eta askatu.

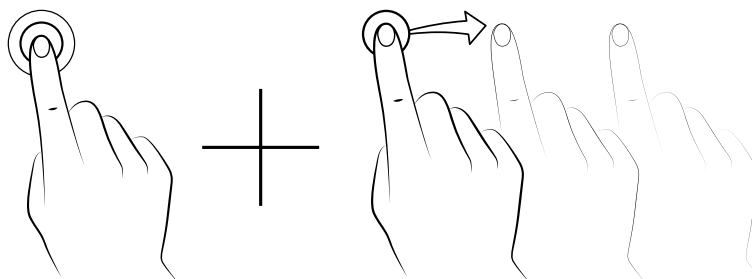



Irristatzea. Sakatu, labur, pantaila nagusiko puntu bat, eta irristatu ezkerrera edo eskuinera, mahaigain zabaldu batetik bestera aldatzeko. Bestela, irristatu gora edo behera, webgune batean, zerrenda batean edo menu batean mugitzeko.

Atximur egitea. Ukitu pantaila bi hatzekin aldi berean, eta bereizi zoomaren maila handitzeko, edo elkartu txikitzeko.

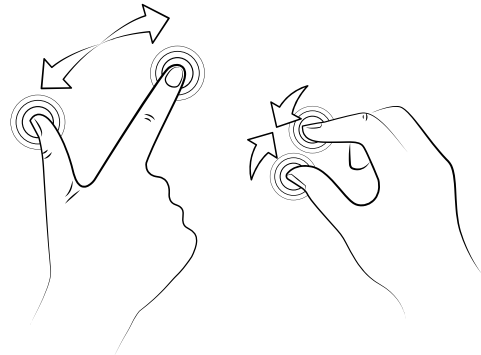

Bi aldiz ukitzea. Sakatu pantaila bi aldiz, azkar-azkar, zooma handitzeko. Errepikatu eragiketa urruntzeko. Erabili pantaila aktibatzeko ere.



Mahaigaineko elementuak

Pantailaren orientazioa doitzea

Aplikazio batzuetan, pantaila automatikoki biratzen da erretratutik (bertikala) paisaiara (horizontala) eta alderantziz, gailua jartzen duzun eraren arabera. Pantailaren orientazioa finkatzeko, sakatu **Ezarpenak > Pantaila > Gailua biratzen denean**, eta hautatu **ez aldatu pantailaren orientazioa**.

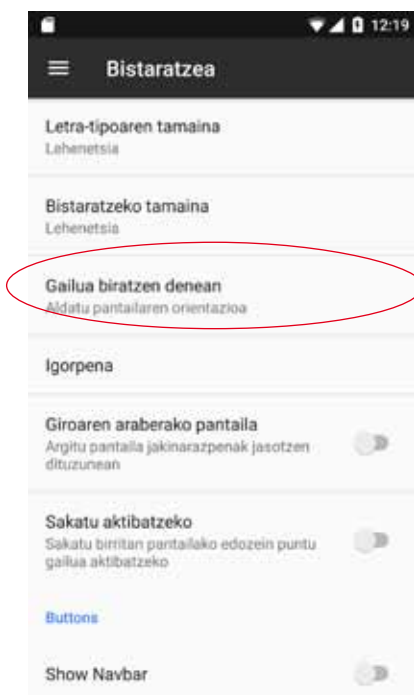

Pantailaren errotazioa konfiguratzeko, dagokion aukera ere erabil daiteke (biratze automatikoa) doikuntza bizkorretan, errotazio automatikoa aktibatzeke edo desaktibatzeke.

Botoiak eta ikonoak



Aplikazioetan, aurreko pantailara itzul zaitezke **Atzera** botoia sakatuta; gailuaren ezkerreko beheko izkinan dago botoi hori.

Edozein unetan joan zaitezke pantaila nagusira, **Home** botoia edo **hasierako** botoia  sakatuta. Horrez gain, luze sakatzen baduzu, Google Now™ aplikaziora sartuko zara.

Azkena erabilitako pantailen zerrenda bistaratzen da gailuaren beheko eskuineko aldean dagoen **menuaren** botoia sakatuta. Klik bikoitza egiten baduzu, azkena erabili duzun aplikaziora joango zara. Gainera, azkena erabilitako pantailan zerrendan zaudenean, luze sakatzen baduzu, **Multileiho**a aukerara joango zara.

Aukera horren bidez, bi aplikazio irekiak izan ditzakezu pantailan, eta, hala, ataza anitzeko esperientzia hobea ematen du.

Multileihoa modura joateko, aplikazio bat irekita eduki behar da eta, gutxienez, beste bat atzeko planoan. Luze sakatu **menuaren** botoia, gailuaren beheko eskuineko aldean, eta uneko aplikazioa pantailaren goiko aldean jarriko da, eta beheko aldea libre utziko du azkena erabilitako aplikazioetatik aukeratzen duzuna ezartzeko.



Aukeratu dezakezu leihoetako batek pantaila gehiago hartzea, leihoak bereizten dituen barra beltza gorantz edo beherantz mugituz, handitu edo txikitu egin nahi duzun.

Leiho anitzeko modutik ateratzeko, irristatu hatza gorantz edo beherantz, zer aplikazio utzi nahi duzun irekita, edo luze sakatu berriro **menuaren** botoia, pantailaren goiko aldean dagoen aplikazioa irekita uzteko.

Pantaila nagusia

Zure Aquaris X / X Pro gailuan instalatutako tresna eta aplikazioetarako sarbide nagusia da **pantaila nagusia** edo **mahaigaina**. Handik, gailuaren egoera ikus dezakezu, webguneak bisitatu, aplikazioetan sartu...

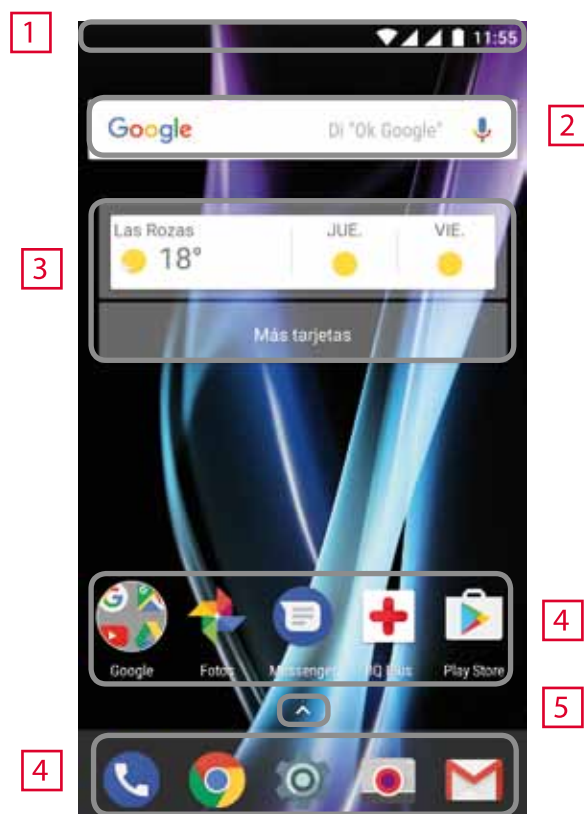

- 1 Egoera- eta jakinarazpen-barra.** Hainbat gauza kontsultatzeko balio du: ordua, WiFi seinalearen egoera, SIM bakoitzaren estaldura-seinalea, audio-profila, bluetootharen egoera eta bateriari geratzen zaion karga. Jakinarazpenak ere bistaratzen dira han, hala nola dei galduak, mezuak eta abar. Jakinarazpenak eta doikuntza bizkorrak pantaila berean daude. Irristatu behera, bistaratzeko. Behera irristatzen duzun lehenengo aldiari, sei doikuntzetara zuzeneko sarbidea ematen duen barra bat zabalduko da. Bigarren aldiz irristatzean, gainerako doikuntza bizkorrak bistaratuko dira.
- 2 Googlen bilatzea.** Sakatuz gero, bilatzailearen barra bistaratzen da, Interneten testu-bilaketak (nahiz ahots bidezkoak) egin ditzazun.
- 3 Widgetak.** Widgetak instala ditzakezu, esaterako, Googleren txartelak (irudikoa), edo, nahi baduzu, beste widget batzuk jarri, adibidez, orduarena, albisteena eta egutegia-rena.
- 4 Zuzeneko sarbideak.** Hautatu maizen erabiltzen dituzun aplikazioak, eta sartu bizkorra haietara.
- 5 Aplikazio-kutxarako sarbidea.** Sartu gailuan instalatutako aplikazio guztietara pantailaren beheko aldetik hatza irristatuz edo \wedge ikonoa sakatuz.

Pantaila nagusia pertsonalizatzea



Pantaila nagusia eskuinera zabal daiteke. **Pantaila nagusian** eta **pantaila zabalduetan** nabigatzeko, sakatu eta irristatu hatzarekin pantailan, eskuinera edo ezkerrera. Pantaila pertsonalizatu egin dezakezu, argazkiekin, lasterbideekin, aplikazioekin edo widgetekin.

Pantaila-atzealdea aldatzeko edo widgetak gehitzeko, sakatu zenbait segundoz pantaila bat, leiho gainerakor bat bistaratzeko, zeinak aukera hauek baititu:

- **Pantaila-atzealdea:** hautatu atzealdean jarri nahi duzun argazkia, pantaila nagusirako eta pantaila zabaldurako, eta sakatu **Ezarri horma-papera**, hautaketa berresteko. Hautatutako argazkia handiegia baldin bada, haren bistaratze-eremua editatu beharko duzu.
- **Widgetak:** hautatu zein widget jarri nahi dituzun **pantaila nagusian**. Widgetak bertikalki eta ordena alfabetikoan antolatzen dira, errazago aurkitzeko. Gainera, aplikazio bereko widget guztiak horizontalki biltzen dira, hobeto antolatzeko. Alboko barra luze sakatzen baduzu, aplikazioen iniziala agertuko da, errazago identifika ditzazun.

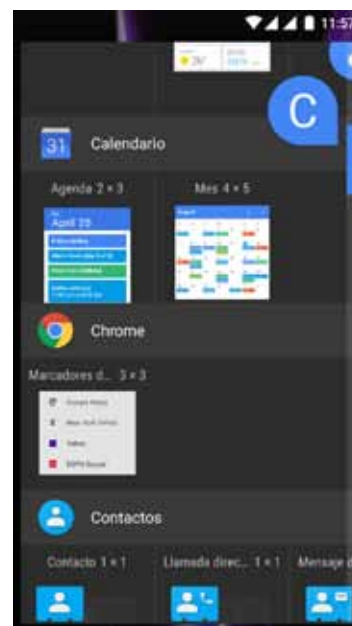

- **Doikuntzak:** bi aukera daude pantaila nagusia konfiguratzeko.
 - **Googlaren aplikazioa bistaratzea:** funtzio hori lehenespenez aktibatuta dago. Pantaila eskuinerantz irristatuz, **Google Now**-erako sarbide bat duzu, non aktibatutako txartelak ikusi ahalko baitituzu eta edozein bilaketa egin. Horretarako, aurrez konfiguratu behar duzu. Aukeratu **Ezarpenak** > **Google** > **Bilaketa** > **Jarioa** eta aktibatu **Nire ohola** kontrol-laukia.
 - **Pantaila nagusia biratzea baimentzea:** mahaigaina bertikalean erabiltzeko dago konfiguraturata lehenespenez. Aktibatu aukera hau horizontalean erabiltzeko. Hala, mahaigaina nahiz aplikazio-kutxara biratu ditzakezu.

Aplikazio batera edo kontaktu batera **lasterbide** bat sortzeko, sakatu aplikazioen ikonoa eta arrastatu mahaigainean, zuk nahi duzun lekuraino.

Aplikazioen ikonoetatik ere sor ditzakezu lasterbideak, bai pantaila nagusikoetatik, baina aplikazio-tiraderetakoetatik. Aplikazioaren ikonoa luze sakatuz, azpimenu bat bistaraten da, aplikazio horrek ahalbidetzen dizkigun ekintza bizkorrak edo lasterbideak dituen.

Adibidez, gogorazpen bat edo gertaera bat sor dezakezu Google Calendar luze sakatuz edo bateriaren, datuen erabileraren edo WiFi-aren doikuntzetara sartu Ezarpenak sakatuz.

Doikuntza bizkorren azpimenuatik ateratzeko, sakatu pantaila.

Lasterbide horiek **pantaila nagusian** gehitu daitezke luze sakatuz eta nahi dituzun lekura arrastatuz.



Aplikazio guztiek ez dituzte lasterbideak.

Elementuak karpetan multzokatzea

Jarri elementu bat multzo berean sartu nahi duzun beste baten gainean. Hala, karpeta berean egongo dira. Elementu gehiago sar ditzakegu karpeta barrura arrastatuta. Karpetari izena jartzeko (edo lehendik dagoen bat aldatzeko), labur sakatu karpeta, eta sakatu "carpeta sin nombre"_ZZ. Teklatua zabalduko da, eta karpetaren izen berria idatzi ahalko duzu. Karpeta ireki eta gero, elementuak atera ditzakegu hain gainean sakatu eta kanpora arrastatuz, hatza pantailatik kendu gabe.

Pantaila nagusiko elementuak lekuz aldatzea, kentzea edo desinstalatzea

Pantaila nagusian dagoen elementu bat mugitzeko, luze sakatu ikonoa hatzarekin, atzealdetik askatu arte, arrastatu nahi duzun lekuraino, eta askatu. Mahaigain zabalduaren pantaila batetik bestera mugitu ditzakezu elementuak, alboko ertzeraino eramanez, pantaila batetik bestera alda daitezten.

Elementu bat ezabatzeko, **Kendu** hitza duen gurutzeraino arrastatu behar duzu, eta, ikonoa grisa jartzen denean, elementua askatu behar duzu, ezabatzeko.

Elementu bat desinstalatzeko,  **Desinstalatu** hitza duen ikonoraino arrastatu behar duzu, eta, ikonoa gorri jartzen denean, elementua askatu behar duzu, desinstalatzeko.











Aplikazioari buruzko informazio atzitzeko, arrastatu **Datos de aplicación** testuaren ondoko  ikonora, eta ikonoa urdin jartzen denean, askatu aplikazioa.



Kontuan izan aurrez deskargatutako aplikazioak baino ezingo dituzula desinstalatu.

Egoera-barra

Egoera-barra ikusgai egoten da beti pantailaren goiko aldean, eta gailuari buruzko informazio garrantzitsua ematen du.

-  Bateria ia deskargatuta.
-  Bateria kargatzen.
-  Bateria erabat kargatuta.
-  WiFi-aren hargunea piztuta eta sare batera konektatuta.
-  Soinua desaktibatuta eta bibrazioa aktibatuta.
-  Ez molestatu modua aktibatuta.
-  Hegazkin modua.
-  Datu-trafiko aktibatuta (4G, H+, H, 3G, E edo G ager daiteke, datu-konexioaren motaren eta transferitzeko abiaduraren arabera).
-  Bluetootha aktibatuta.
-  Bluetooth bidez konektatutako gailuaren bateria-maila bistaratzen du.

Jakinarazpen- eta ohar-barra

Jakinarazpenak eta doikuntza bizkorak pantaila berean daude. Arrastatu hatzarekin behera jakinarazpen-barra, bistaratzeko. Ezabatu guztiak aldi berean **Garbitu guztiak** aukera sakatuta edo jakinarazpenetako bakoitza alboetara irristatuta.

Jakinarazpenak hobeto antolatuta daude eta interaktiboagoak dira. Aplikazioaren arabera multzokatuta ageri dira, edukia bistaritzen dute eta hedagarriagoak dira. Gainera, mezularitza-aplikazio batetik mezu bat jasotzean, jakinarazpenetik zuzenean erantzun diezaiokezu.

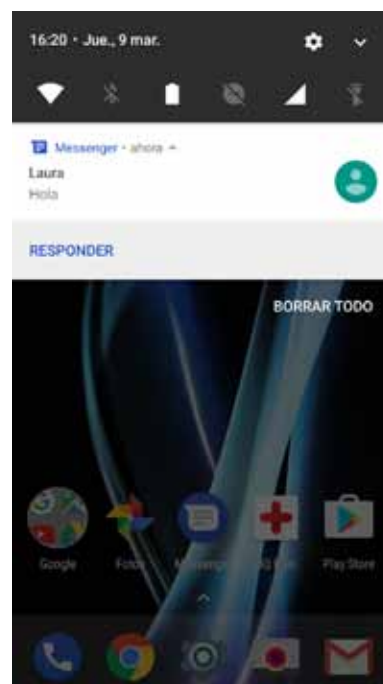

Gainera, jakinarazpena pixkanaka eskuinerantz edo ezkererantz irristatuz, **doikuntzen** ikonoa  bistaritzen da, eta haren bidez aplikazio jakin horren jakinarazpenei buruzko doikuntza batzuetara sar zaitezke (**Erakutsi jakinarazpenak soinurik egin gabe**, **Blokeatu jakinarazpen guztiak** edo **Ez isilarazi edo blokeatu**). Gainerako doikuntzetara sar zaitezke **Ezarpen gehiago** sakatuz.

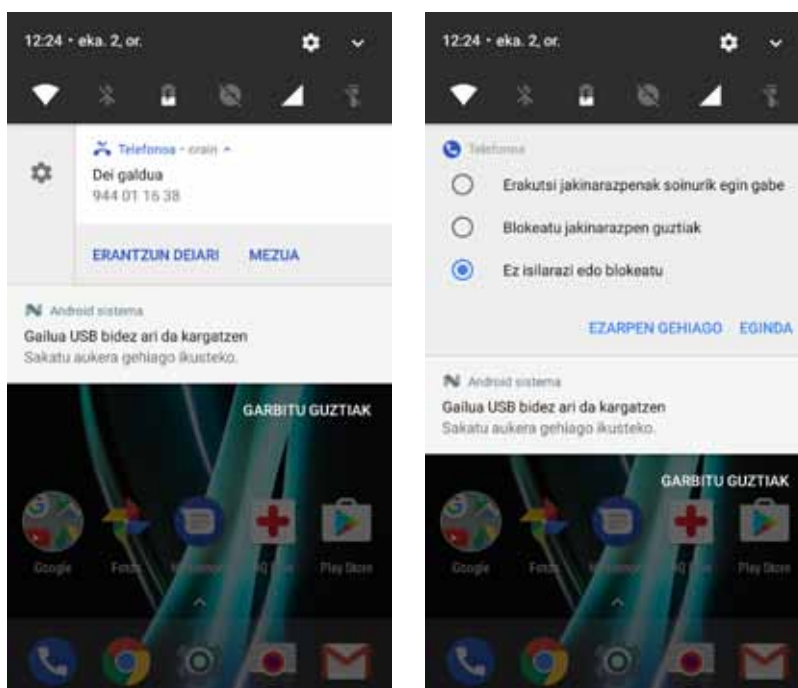

Kontuan izan: jakinarazpenetik zuzenean erantzun ahal izateko, aplikazioak ezaugarri hori onartu behar du.

Jakinarazpen-barra hatz batekin irristatzean, sei doikuntzetarako lasterbidea ematen duen barra bat bistaratzen da.

Jakinarazpen-barra bi hatzekin irristatuz gero edo ∇ ikonoa ukituz gero, gainerako doikuntzak bistaratzen dira, zeinek aukera ematen baitute hainbat konfiguraziotara sartzeko, azkar eta erraz.

Goiko eskuineko  ikonotik, erakutsi/ezkutatu nahi ditugun aukerak hauta ditzakezu. Aurrerako azalduko ditugu, xehatuago, lehenespenez ezkutatuta dauden aukera horietako batzuk. Doikuntza horien ordena aldatzeko, luze sakatu lekuz aldatu nahi duzun doikuntzaren ikonoa, eta arrastatu jarri nahi duzun lekura.



Hatz batekin lerratzea

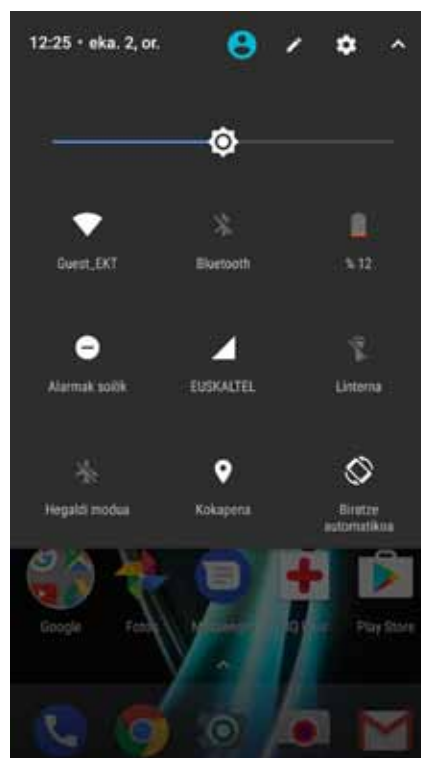

Bi hatzekin lerratzea



Jakinarazpen-barrara itzultzeko, sakatu \wedge ikonoa, goiko eskuineko aldean. **Pantaila nagusira** itzultzeko, berri, nahikoa duzu doikuntza bizkorren leihotik kanpo sakatzea edo barra gorantz irristatzea.

 ikonoarekin, **multierabiltzailearen** aukerara sar zaitezke.



Pantaila-argazkia unean bertan ezaba dezakezu **argazkien** aplikazioan sartu beharrik gabe.

Hauek dira goitibeherako menuaren bidez aktiba/desaktiba ditzakezun aukerak:

-  **WiFi:** WiFi konexioa aktibatzekeo/desaktibatzekeo
-  **Bluetooth:** bluetootha aktibatzekeo edo desaktibatzekeo.
-  **Bateria:** bateriaren erabilera bistaratzen du. Bateria aurreztea aktibatzeaz edo desaktibatzeaz gain, ikus dezakezu kontsumoaren grafikoa, bateriaren ehunekoa edo bateriari gutxi gorabehera zenbat denbora geratzen zaion.
-  **Ez molestatu:** ez molestatzeko modua aktibatzekeo/desaktibatzekeo.
-  **SIM 1:** SIM 1 en datuen erabilera egiaztatzekeo.
-  **Linterna:** linterna aktibatzekeo/desaktibatzekeo.
-  **Hegaldi modua:** seinalea bidaltzea eta jasotzea aktibatzekeo/desaktibatzekeo.
-  **Kokapena:** zure smartphonearen GPS kokapena aktibatzekeo/desaktibatzekeo.
-  **Biratze automatikoa:** pantailaren biratze automatikoa aktibatzekeo edo desaktibatzekeo.
-  **Igorpena:** haririk gabeko pantailak detektatzeko, irudiak eta soinua bidali ahal izateko.
-  **Wi-Fi sare publikoa:** BQ gailua sarbide-puntu gisa erabiltzeko, eta, hala, Interneteko konexioa beste gailu batzuekin partekatzeko.
-  **Konexioa partekatzea:** sarea ainguratzearen edo WiFi eremuaren konfiguraziora sartzeko.
-  **Distira:** distira doitzeko modua aukeratzeko (automatikoa edo eskuzkoa) eta zuzentzeko balioa aldatzeko.
-  **Led jakinarazpenak:** LED jakinarazpena aktibatzekeo edo desaktibatzekeo.
-  **Koloreak aldatu:** kolore-balioak aldatzeko.
-  **Pantaila-irudia:** goitibeherako menuaren azpiko pantailaren irudi bat gordetzeko.
-  **Pantaila grabatu:** pantailan denbora errealean bistaratzen den guztiaren bideo bat egiteko.
-  **Soinua grabatu:** audio-grabaketaren aplikaziora sartzeko.
-  **Blokeatu:** telefonoa blokeatzeko.
-  **Itzali:** goitibeherako menutik gailua itzaltzeko.
-  **Sinkronizatu:** gailuaren sinkronizazio automatikoa aktibatzekeo/desaktibatzekeo.
-  **Ezarri egonean moduan:** pantaila automatikoki itzali arte igarotzen den denbora doitzeko moduan konfiguratzeko.
-  **SIM 2:** SIM 2n datuen erabilera egiaztatzekeo.
-  **Bolumena:** bolumenaren doikuntzetara sartzeko.
-  **NFC:** NFC funtzioa aktibatzekeo edo desaktibatzekeo.

 **Datu-aurrezlea:** Datuak aurrezteko aukera aktibatzen edo desaktibatzen du kontrolatzeko zer aplikazio sar daitekeen sare mugikorretara.

 **Gaueko argia:** gaueko argi modua aktibatzeko edo desaktibatzeko.

 **Nearby:** Nearby-ren doikuntzetara sartzeko. Aukera honek, bluetooth-konexioaren bidez, zuregandik gertu dauden zerbitzuak eta gailuak bilatzen eta haiekin interakzioan aritzen laguntzen du.

 Funtzio batzuek (WiFi-ak edo bluetoothak, esaterako) aukera ematen dute beren doikuntza aurreratuetara sartzeko, beren ikonoa luze sakatuta.

 Distira automatikoa desaktibatuta dagoela, pantailaren distiraren intentsitatea alda dezakezu, ezkerreko edo eskuinera mugituta.



Blokeo-pantaila



Pantaila blokeatuta dagoela, **Telefonoa** aplikaziora sar zaitezke hatza pantailaren beheko ezkerreko aldetik irristatuz. Pantailaren beheko alde horretatik sarbidea aldatzeko eta **Googleren ahots bidezko bilaketa** aukerara eraman diezazun konfiguratzeke, aukeratu **Ezarpenak > Aplikazioak >  > Laguntza eta ahots-idazketa > Laguntza aplikazioa** eta hautatu **Bat ere ez**. Gero, berrasieratu zure gailua.

Beheko eskuineko aldetik irristatzen baduzu haltza, **kamera**ren aplikaziora joango zara.

Larrialdiak sakatzen baduzu, larrialdietan erabiltzeko gehitu dituzun datu pertsonaletara eta kontaktuetara sartzen zara. Informazio hori pertsonaliza daiteke. Horretarako, aukeratu **Ezarpenak > Erabiltzaileak > Larrialdietarako informazioa**.

 Segurtasuna PINez edo ereduz gaitua baduzu, haiek sartu beharko dituzu aplikazioetara sartu aurretik.

Teklatua

Edozein testu-eremu sakatuta, teklatu birtuala bistaratuko da.

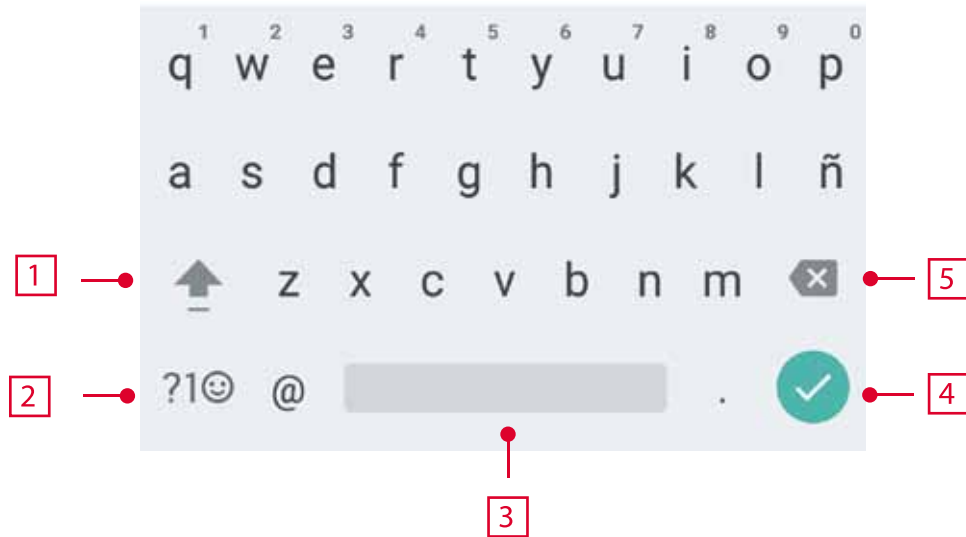

- 1 Letra larriak aktibatzen/blokeatzen.
- 2 Letretatik zenbaki eta sinboloetara aldatzeko, eta alderantziz.
- 3 Zuriune-barra.
- 4 Intro/lerro-jauzia sartzeko.
- 5 Ezabatzeko.



Erabiltzen ari zaren aplikazioa nolakoa, halakoa izango da teklatuaren aukera.



Teklatuaren konfigurazioari eta testua sartzeko hizkuntzei buruzko informazio gehiago ikus dezakezu atal honetan: **Ezarpenak** > **Hizkuntzak eta idazketa**.

Telefonoa

Kontaktuak kudeatzea

Kontaktuak aplikazioa erabiliz, SIM txarteletan nahiz gailuko barne-memorian edo konfiguratutako onlineko kontuetan gordeta dauzkazun datu guztietara sar zaitezke (kontaktuak non gordetzen dituzun, aukera desberdinak izango dituzu erabilgarri).



Aplikazio horretan, hauek egin ditzakezu:

- Kontaktu berriak sortu
- Lehendik dauden kontaktuak eguneratu
- Kontaktu-taldeak sortu
- Bistaratu nahi dituzun zerrendak aukeratu
- Deiak egin edo SMSak bidali

Kontaktua eranstea

Agendara kontaktu berri bat gehitzeko, eskuz egin dezakegu, **Kontaktuak** aplikaziotik, edota **dei-erregistrotik**:



Kontaktu bat eskuz gordetzeko:

1. Zoaz **Kontaktuak** aplikaziora.
2. Sakatu  ikonoa, eta kontaktua gordetzeko eskuragarri dauden kontuen zerrenda bistaratuko da pantailan.
3. Bete nahi dituzun eremuak:
 - a. Izen-abizenak
 - b. Telefonoa
 - d. Helbide elektronikoaSakatu **Eremu gehiago**, kontaktuari buruzko informazio gehiago eransteko. Beste eremu batzuetara sartuko zara, hala nola Helbidea, Enpresa, Oharrak, Taldearen izena, etab.
4. Sakatu  kontaktua gordetzeko.

Dei-erregistroan, gorde nahi duzun zenbakiaren ezkerreko kontaktu-ikonoa sakatu behar duzu, gero sakatu  ikonoa goiko eskuineko ertzean, eta, gero, hautatu **Gehitu kontaktu berria** (edo bilatu lehenik dagoen bat, zenbaki berri bat gehitzeko), aukeratu kontaktu berria gorde nahi duzun kontua, eta bete aurreko metodoan aipatutako datuak.

Zenbakia sakatuz gero, aukera hauek dituen zerrenda bat bistaratzen da: **Sortu kontaktua**, **Gehitu kontaktuetan**, **Bidali mezua**, **Blokeatu eta salatu spama dela** eta **Deiaren xehetasunak**.



Lehendik dagoen kontaktu bat editatzea

1. Zoaz **Kontaktuak** aplikaziora.
2. Hautatu aldatu nahi duzun kontaktua.
3. Sakatu  ikonoa.
4. Hautatu eremuetako bat, editatzeko, edo **Eremu gehiago**, datu berriak gehitzeko.
5. Sakatu , aldaketak gordetzeko.

Kontaktu bat erabiltzea

Kontaktuak aplikaziotik, dei bat egin dezakezu, testu-mezu bat bidali edo beste bideren batetik harremanetan jarri aurrez **Kontaktuak** atalera gehitu dituzun pertsonekin.



Horretarako, sakatu harremanetan jarri nahi duzun kontaktuaren izena, eta sartu haren xehetasun-zerrendara. Hauek egin ditzakezu:

- Dei bat egitea
 - Sakatu deitu nahi duzun telefono-zenbakiaren  ikonoa.
- SMS bat bidaltzea
 - Sakatu , eta idatzi SMSa.
- Mezu elektronikoa bat bidaltzea
 - Sakatu zuk nahi duzun helbide elektronikoa.
- Beste aukera batzuk (sakatu  ikonoa; goiko eskuineko ertzean dago)
 - Ezabatu: kontaktu hori ezabatzeko.
 - Partekatu: beste kontaktu bati uneko kontaktuaren informazioa bidaltzeko.
 - Jarri **hasierako pantailan**: mahaigainean kontaktu horretarako lasterbide bat sortzen du.

Kontaktu-talde bat sortzea

Kontaktu bat zure Gmail kontuan gordetzen baduzu, **Kontaktuak** aplikazioan taldeak sor ditzakezu kontaktuak erraz antolatzeko. Adibidez, lagunak, lankideak, senitartekoak eta abar bereiz ditzakegu.

Talde bat sortzeko:

1. Hautatu taldekatu nahi duzun kontaktua.
2. Sakatu  ikonoa, kontaktua editatzeko.
3. Sakatu **Eremu gehiago**, eta irristatu hatza "Taldearen izena" eremuraino.
4. Hautatu taldearen izena, edo sakatu **Sortu taldea**.
5. Sakatu , taldea gordetzeko, **Kontaktuak** aplikazioaren barruko talde-zerrenda bistaratu dadin.

Bistaratu beharreko kontaktuak

Hautatu kontaktu-zerrendan zein kontaktu bistaratzea nahi duzun. Gmaileko kontuan, telefonoan edo Facebookeko kontaktuetan gordetakoak aukeratu daitezke, besteak beste.

Kontaktu-zerrendak aukeratzeko:

1. Kontakutu-zerrendan, sakatu  ikonoa.
2. Hautatu **Bistaratzeko kontaktuak** aukera.
3. Aukeratu bistaratuko diren kontaktu-taldeak.
 - a. Kontakutu guztiak.
 - b. Phone.
 - c. SIM 1 edo SIM 2.
 - d. Google.
 - e. Personalizatua: aurreko aukeretako baten barruan azpitaldeak aukeratzeko (familia, lagunak...).

Kontaktuak inportatzea eta esportatzea

Aukera honen bidez, jatorri bat eta helburu bat aukeratu ditzakegu zenbait konturen, aplikazioaren edo telefonoaren memoriaren artean kontaktuak kopiatzeko. Horretarako:

1. Sakatu  ikonoa, kontaktuen zerrendan.
2. Sakatu **Inportatu/esportatu**.
3. Hauen artean aukeratu: Inportatu SIM txarteletik, SIM txartelera esportatu, Inportatu .vcf fitxategitik, Esportatu .vcf fitxategira edo Partekatu kontaktu guztiak.
4. Hautatutako aukeraren arabera, hautatu itsatsi nahi duzun tokia edo kopiatuko dituzu kontaktuak.



Kontaktuak beti zure Googleko kontuan gordetzea gomendatzen dizugu, beti segurtasun-kopia bat izan dezazun smartphonea galdu edo lapurtuz gero, eta kontaktuak eskuragarri izan ditzazun urrutetik eta beste edozein gailutatik.

Deiak

Pantaila nagusian telefonoaren ikonoa  sakatuta, deien menuetara joango zara. Kontaktu gogokoak agertuko dira, hau da, jarduerarik gehien duzun kontaktuak. **Kontaktuak** sakatuz gero, **Agendara** sartuko zara. **Azkenak** aukeratik, deien historiara sar zaitezke. Aukera horretan, egindako eta jasotako dei guztien zerrenda ikusiko duzu, kronologikoki ordenatuta. Menu honetan, hauek egin daitezke:



- Maizen deitzen diezun kontaktuak ikusi.
- Bidalitako eta jasotako deien historia ikusi.
- Deiak egin.

Dei bat egiteko, zenbait aukera ditugu:



KONTAKTUETATIK

1. Sartu **Kontaktuak** atalera, arestian aipatutako metodoetako bat erabiliz.
2. Aukeratu deitu nahi diozun kontaktua, haren izena sakatuta.
3. Sakatu telefono-zenbakia edo  ikonoa, deia egiteko.

DEIEN HISTORIATIK

1. Sakatu telefonoaren ikonoa , pantaila nagusian.
2. Sakatu Azkenak .
3. Sakatu deitu nahi diozun kontaktua, eta sakatu eskuineko  ikonoa.

ZENBAKI BIDEZKO MARKAKETAKO PANELETIK

1. Sakatu telefonoaren ikonoa , pantaila nagusian.
2. Sakatu  ikonoa, markaketa-panela bistaratzeko.
3. Markatu deitu nahi duzun zenbakia.
4. Sakatu  ikonoa, panelaren beheko aldean, markatutako zenbakira deitzeko.



Gailua blokeatuta dagoela dei bat jasotzen duzunean, deiari erantzun egin diezaiokezu, uko egin edo testu-mezu baten bidez erantzun.

Deiasartzen denean, deitzen arid telefono-zenbakia bistaratzen da zure smartphonearen pantailan. Aukera hauek dituzu:

1. Irristatu deiaren ikonoa pantailaren goiko aldera, sarrerako deia onartzeko.
2. Irristatu deiaren ikonoa pantailaren beheko aldera, sarrerako deia baztertzeko.
3. Sakatu mezuaren ikonoa (ezkerreko beheko aldean dago), testu-mezu baten bidez erantzuteko deiari.



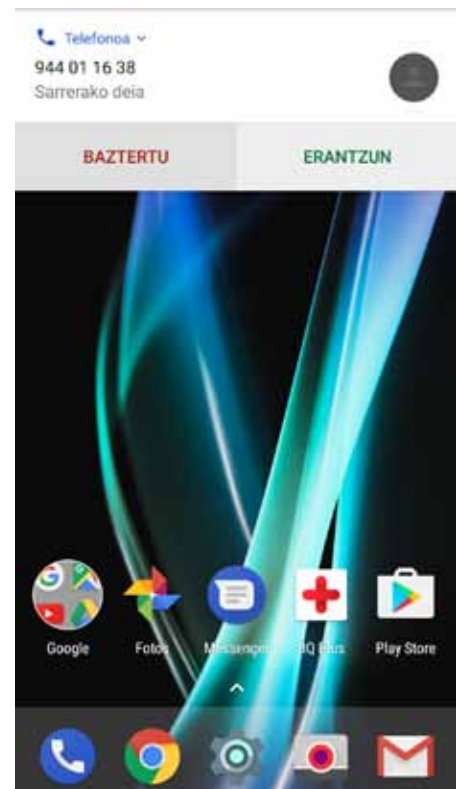



Zure gailua blokeatuta ez dagoela dei bat jasotzen baduzu, pantailaren goiko aldean elkarrizketa-koadro bat bistaratuko da, jakinarazpen batekin. Deiari erantzun diezaiokezu Erantzun sakatuta, edo uko egin diezaiokezu Baztertu sakatuta.



Telefono-elkarrizketa batean erabilgarri dauden aukerak

Kontaktuaren izena bistaratzen da pantailaren goiko aldean (aldez aurretik Agendan gorde bada), bai eta zein zenbakitik deitzen duen, telefono mugikorra/finkoa den, eta dei horretan aktibo dagoen SIMa zein den ere.

Beheko aldean, dei horretarako zenbait aukera ditugu:

-  **Des.audioa:** barruko mikrofona isilarazteko.
-  **Markagailua:** zenbaki bidezko markaketako panela irekitzeko.
-  **Bozgorailua:** esku libreko funtziorako kanpoko bozgorailua aktibatzeko.
-  **Gehitu deia:** hirugarren pertsona bat gehitzeko telefono-elkarrizketan.
-  **Utzi zain:** Uneko deia gelditu eta zain uzteko.
-  **Deia amaitzeko.**

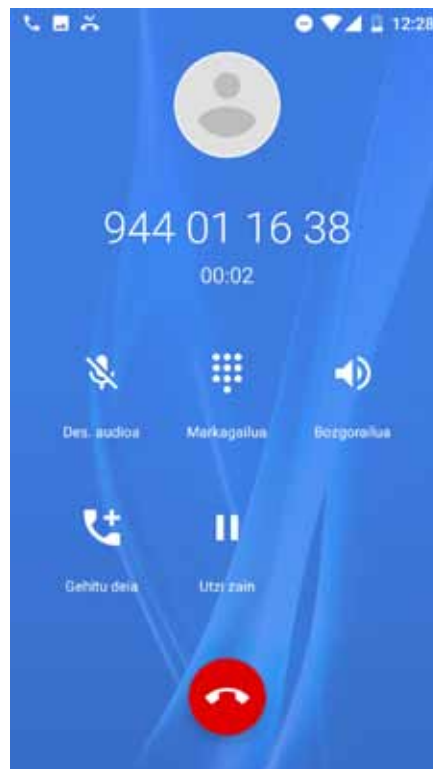



Aplikazioaren aldaketa bat dela eta, dagoeneko ez dago erabilgarri deia grabatzeko aukera.



Hirugarren pertsona batekin konexioa ezarri ondoren, aukeran daukazu elkarrizketak txandakatzea edo multikonferentzia batean elkartzea.



Telefonoaren IDa “ezkutuko” gisa konfiguratzea

Aukera honen bidez, irteeretako deietan zure zenbakia ezkuta dezakezu, deia jasotzen duenak bere gailuan ez dezan ikusi. Horretarako:

1. Sakatu  ikonoa, **pantaila nagusian**.
2. Sakatu  ikonoa, eta hautatu **Ezarpenak**.
3. Zoaz **Deiak egiteko kontuak** aukerara, eta hautatu zer SIMen zenbakia ezkutatu nahi duzun.
4. Konfigurazio osagarria.
5. Igorlearen IDa.
6. Hautatu **Ezkutatu zenbakia**.

Deiak murriztea

Deiak murrizteko menura sartzeko:

1. Sartu dei-aplikaziora, pantaila nagusian  ikonoa sakatuta.
2. Sakatu  ikonoa, eta hautatu **Ezarpenak**.
3. Hautatu **Deiak egiteko kontuak** aukera.
4. Hautatu zer SIMetako deiak murriztu nahi dituzun, eta sakatu **Call barring**.
5. Hautatu zer murrizketa-mota aktibatu nahi duzun (murrizketa egitean, ezin dira zenbaki jakin batzuk aukeratu; denentzat konfiguratutako behar da, edo inorentzat ez):
 - a. Irteerako deien murrizketa
 - a. Sarrerako deien murrizketa
 - c. Dei-murrizketa guztiak bertan behera utzi.
 - d. Pasahitza aldatu.

Gainera, funtzio berriak erantsi dira. Haietara sartzeko, sakatu  ikonoa, eta hautatu **Ezarpenak**.

- **Deien identifikazio-zerbitzua eta spama:** Googlek zenbakien datu-base bat du. Dei bat egiten edo jasotzen duzunean, zure kontaktuetan ez dauden zenbakien informazioa (adibidez, izena) bistaratuko dizu edo ohar bat sarrerako deia spama dela susmatzen badu.
- **Inguruko tokiak:** Zure kokapenaz baliatuta, zure kontsultarekin bat datozen gertuko lekuak bilatzen ditu. Gainera, **Bilaketa-emaizta pertsonalizatuak** aukera aktibatuta, zure bilaketa-historiako elementuak eranstean dira emaitzak hobetzeko.



Inguruko tokiak aukera erabiltzeko, Telefonoa aplikazioak zure kokalekua jakitea onartu behar duzu.



Horretarako, aukeratu **Ezarpenak > Aplikazioak**. Hautatu aplikazioa eta sakatu **Aplikaziorako baimenak**. Komeni da begiratzea konfigurazioa ondo egin dela eta behar bezala funtzionatzen duela.

Telefonoa mugikorreko operadore batzuek ez dute uzten horrelako konfigurazioak egiten, eta litekeena da deietan zenbakia ezkutatzeko funtzioak huts egitea.

SMSak eta MMSak

Googleren mezuen aplikazio berriak **Mensajes de Android izena du**. Aplikazio horrek mezularitza-esperientzia hobetzen du, bateragarria baita RCS mezularitza-estandar berriarekin (**Rich Communication Services**). Estandar horri esker, mezu aberastuak bidal ditzakezu datu-sarearen edo WiFi sarearen bidez (adibidez, taldeko testu-mezuak edo emojiak, irudiak, bideoak, kokapenak edo audio-oharrak dituzten mezuak). Aplikazio-kutxatik sartu behar da, edo, bestela, **pantaila nagusiko** lasterbidera jo behar da.

Mezu berri bat sortzeko, sakatu eskuineko beheko izkinan dagoen **+** ikonoa. Aukeratu hartzailea(k), pantailaren goiko aldean dagoen barran izena, telefono-zenbakia edo helbide elektronikoa idatziz edo kontaktu-zerrendatik zuzenean hautatuz.

Aplikazio hori bera erabilia, MMSak (multimedia-mezuak) ere bidal daitezke. Sakatu testua idazteko barraren ezkerrean dagoen ikonoa **+**; erants ditzakezun multimedia-fitxategien zenbait aukera bistaratuko dira:

- Emoticonos:
- Bideoak hartzea.
- Galeriako irudia edo bideoa.

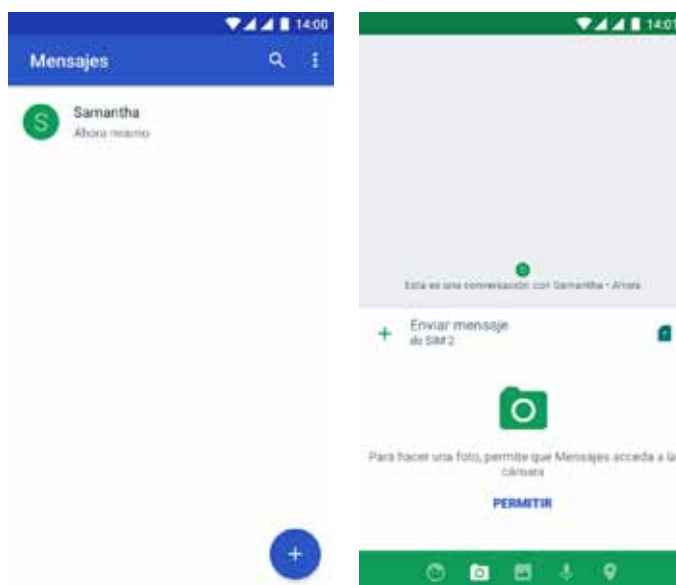

- Audioa grabatzea.
- Kokapena partekatu.

SMSEk 160 karaktereko muga dute. 160 karaktere baino gehiagoko testu bat ere bidal daiteke mezu bakar gisa, baina telefonia-operadoreak mezu bat baino gehiago tarifatuko digu (mezu bat 160 karaktereko). MMSen kasuan, multimedia-fitxategi bat txertatu ondoren, testuak ez du mugarik. Kontuan izan bi gailuek (igorleak eta hartzaileak) RCS estandarra onartzen badute, berehalako mezularitzaren zerbitzu bihurtuko dela, eta, beraz, ez da karaktere-mugarik egongo.

Hartzailea, testua eta multimedia-fitxategiak (MMSen kasuan) sartu ondoren, sakatu **bidaltzeko** ikonoa ➔.

Beste aukera bat da aukeratzea zer SIMetik bidali nahi duzun mezua edo lehendik dagoen mezu bati erantzutea. Testua idazteko barraren eskuinean, erabiltzen ari zaren SIMaren ikonoa agertzen da. Sakatu haren gainean, SIM 1etik SIM 2ra pasatzeko eta alderantziz.

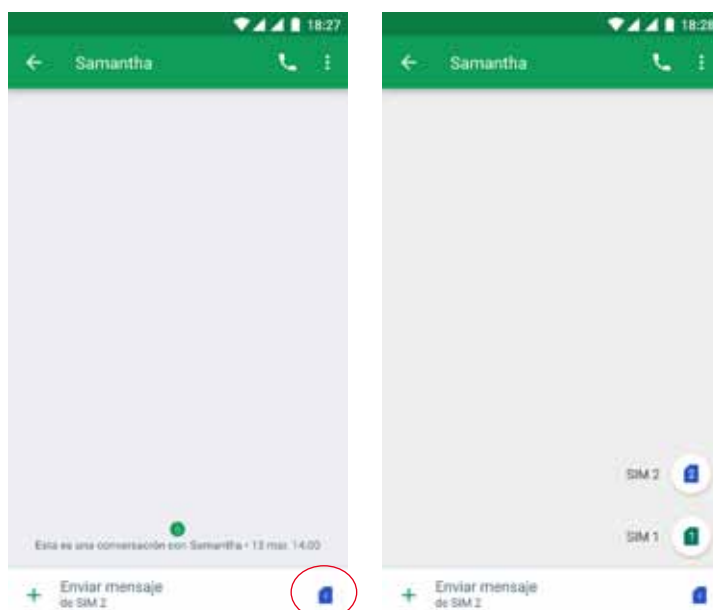

Aplikazio horretatik kontaktu bati ere deitu diezaiokezu. Horretarako, sakatu goiko eskuineko aldean dagoen ikonoa



Gainera, zenbaki bat blokeatu daiteke haren deirik ez mezurik jasotzeko. Horretarako, sakatu > **Blokeatutako zenbakiak** > **GEHITU ZENBAKIA**. Mezu bat luze sakatuta eta **BLOKEATU** ikonoa ⋮ hautatuta ere blokeatu daiteke.



Bi gailuek (SMSak bidaltzen dituen nahiz jasotzen dituen) bateragarriak izan behar dute RCS estandarrarekin. Gogoratu egiaztatzea zure telefonia mugikorreko operadoreak onartzen duela.

SMSa datu-sarearen bidez bidaltzean, hura zure datuen kontsumo-fakturan tarifikatzen da. Deiak, berriz, ohiko linean egiten dira, eta operadorearekin kontratatua duzun tarifaren arabera kostua izango dute.

Mezuak konfiguratzera

Mezuak aplikaziotik, SMS eta MMSak bidaltzeko eta jasotzeko hainbat aukera konfiguratu ditzakegu.  ikonoa sakatu eta **Ezarpenak** hautatuz gero, hauek konfiguratu ditzakegu:

- Orokorrak
- SMS mezuetarako aplikazio lehenetsia
- Jaso jakinarazpenak
- Jakinarazpenen soinua
 - Aktibatu bidalitako mezuen soinua
 - Dardara.
 - Uneko herrialdea
- SIM 1/ SIM 2
 - Talde-mezularitza.
 - Deskargatu MMS mezuak automatik.
 - Deskargatu MMS mezuak automatik. ibiltaritzan
 - Erabili karaktere bakunak
 - Lortu SMS mezuen entrega-txosten.
 - Hari gabeko alertak
 - SIM txarteleko mezuak
 - Telefono-zenbakia

Doikuntzak

Ezarpenak menua birkonfiguratu egin da. Orain, menuaren goiko aldean, gailua konfiguratzeko iradokizunak ageri dira, adibidez, pantailaren atzealdea aldatzea edo postako kontua konfiguratzea. Iradokizun horiek ezkuta ditzakezu ∇ ikonoa sakatuz edo ezabatu, ⋮ ikonoa eta **Kendu** hautatuz.

Gainera, aktibatuta daukazun doikuntza jakin batzuei buruzko informazioa gehitzen da, adibidez, datu-aurrezkailuarena edo ez molestatzeko moduarena, eta, beraz, menutik desaktiba ditzakezu.

Beste berrikuntza bat hau da: **Ezarpenen** orri nagusian, menu bakoitzari buruzko informazioa bistaratzen du (adibidez, zer saretara zauden konektatuta WiFi menuaren barruan edo zenbat datu erabili dituzun datuen-erabileraren menuan). Horrek denbora aurrezten laguntzen du, informazio garrantzitsua eskuratu baitezakezu doikuntza bakoitzaren barrura sartu beharrik gabe.

Halaber, Nougat-i esker, alboan menu bat ireki daiteke beste edozein doikuntzetara zuzenean sartzeko atzera egin beharrik gabe. Horrek nabigazioa hobetzen du. Menu hori zabaltzeko, irristatu hatza pantailaren ezkerreko aldetik eskuinera edo sakatu goiko ezkerreko izkinan dagoen ikonoa \equiv (doikuntzen pantailako azpimenu batan zaudenean agertzen da).

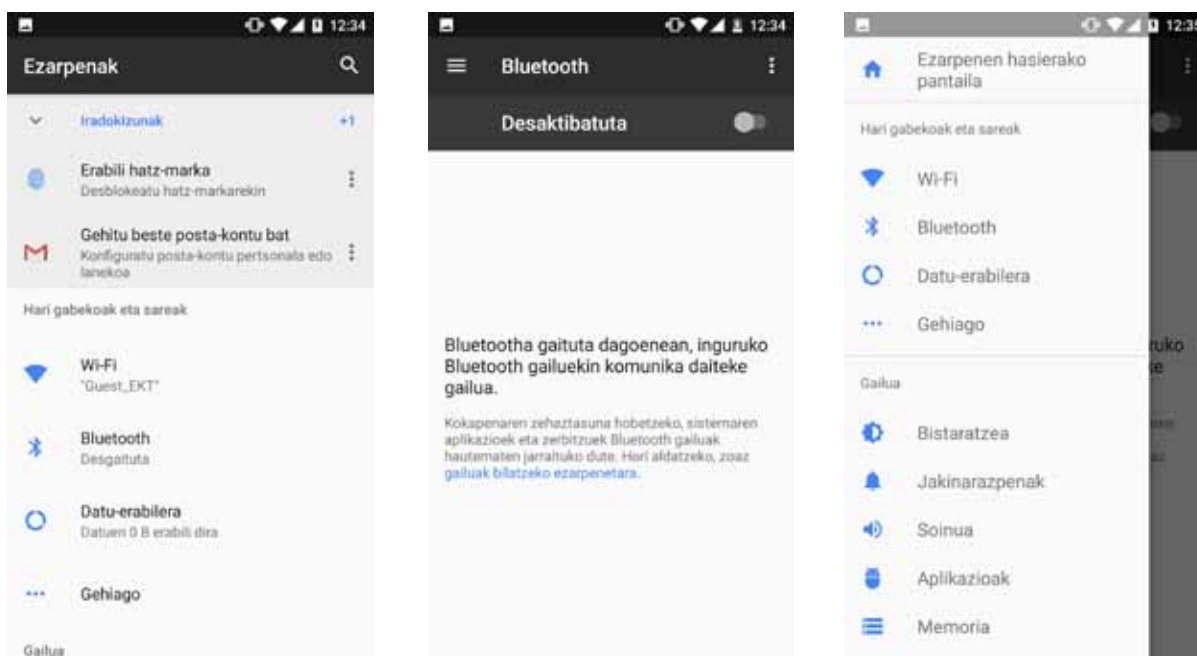

Haririk gabeko konexioen eta sareen doikuntzak

WiFi-a

WiFi modulua itzalita badago, irristatu etengailua eskuinera. Zure BQ gailuak automatikoki bilatuko ditu eskuragarri dauden WiFi sareak, eta automatikoki eguneratzen den zerrenda batean bistaratzen ditu.

Sakatu konektatu nahi duzun sarea, sartu pasahitza, beharrezkoa bada, eta sakatu **Konektatu**. Konexioa ondo egiten bada, sarearen izena bistaratuko da, azpian **Konektatuta** mezua duela.

Pasahitza sartzeko gehienezko denbora bat dago. Denbora hori igaro ondoren, WiFi-aren modulua deskonektatu egiten da. Pasahitza idatzi bitartean **Erakutsi pasahitza** kontrol-laukia aktibatzea gomendatzen da, akatsik gabe eta azkarrago idatz dezazun.

WiFi-aren modulua aktibatuta dagoenean, gailua automatikoki konektatzen da aukeratutako sarera. Zure BQ smartphoneak inoiz konfiguratu gabeko sare bat aurkitzen badu, jakinarazi egingo dizu.



Sakatu **Ezarpenak** > **Wi-Fi**, aukera hauetara sartzeko: **Wi-Fi assistance**, **Instalatu ziurtagiriak**, **Wi-Fi Direct**, **WPS botoia**, eta WiFi sarearen **WPS PIN kodea**. Ondoren, sakatu  ikonoa eta hautatu **Ezarpen aurreratuak**.

PIN-WPS. Sarbide-pasahitza sartzan segitu dezakezun arren, zuk duzun *bideratzailearen* arabera, zure WiFi sarera konekta zaitezke, modu eroso eta seguruan, zure smartphonea haririk gabe *bideratzailearekin* sinkronizatuta: **Menua**  > **PIN WPS** eta bideratzailean, PIN WPS botoi fisikoa.

BLUETOOTHA

Aktibatu bluetootha **Ezarpenak** > **Bluetooth** sakatuta, eta fitxa eskuinera lerratuta.

Zure smartphoneari esleitutako izena konfiguratzeke, jasotako fitxategiak kontsultatzeko edo konfigurazio aurreratura sartzeko, sakatu  ikonoa.

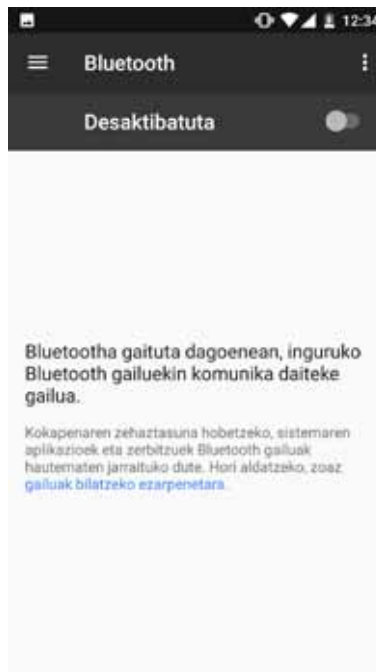

Zure smartphonea beste gailu batzuekin lotzeko, sakatu **Ezarpenak** > **Hari gabekoak eta sareak** > **Bluetooth**, eta, gero, zure gailuaren izena. Une horretatik aurrera, gailua beti dago bistan baldin eta erabiltzailea bluetootharen doikuntzen pantailan baldin badago.

Gailu batera konektatzeko, biak ikusgai daudela, sakatu gailuaren izena. Gero, leiho gainerakor bat bistaratuko zaizu pantailan: **Bluetooth sinkronizazio eskaera**. Sinkronizatu zure BQ gailua, eta onartu beste gailuan.



SIM TXARTELAK

Bi SIM txartel instalatu badituzu zure gailuan, aukera honetan konfiguratu ditzakezu. Bi txartelen informazioa sartzeko, lehenik eta behin, aktibatu egin behar dituzu, bakoitzaren erlaitza eskuinera irristatuz.

Aktibatu/desaktibatu egin ditzakezu, eta bai eta ahots-deiak egiteko, mezuak bidaltzeko eta datu-konexiorako bi txarteletako zein erabili nahi duzun konfiguratu ere. Gainera, SIM txartel bakoitza kolore banarekin pertsonaliza dezakezu. Hartara, txartel bakoitzarekin jasotako jakinarazpenak kolore horrekin agertuko dira, erraz identifika ditzazun.



Kontuan izan zure gailua Dual SIM Dual Standby dela, hau da, ezin duzu aktibatu datuen erabilera bi SIM txarteletan aldi berean. SIM 1 4G/3G/2G (datuak eta deiak) erabiltzeko aktibatzen bada, SIM 2 2G edo 3Gra bakarrik (deiak bakarrik) konektatu ahalko da, eta alderantziz.

Hala ere, txandakatu egin dezakezu, gailua piztuta dagoela.

DATUEN ERABILERA

Atal horretan, besteak beste WiFi konexioaren bidez transferitutako datuen estatistikak eta aplikazio bakoitzerako datu mugikorak ikusi ahal izango dituzu.

Datu-aurrezlea aukeraren bidez, errazago konfiguratu dezakezu atzeko planoko aplikazioen datuen erabileraren murrizketa. Aukera hori aktibatzen duzunean, atzeko planoko aplikazio guztiek konexio mugatua izango dute, eta horrek datu-kontsumoa murrizten du. Aukera horretarako sarbidea zer aplikaziok izan dezaten konfiguratzeko, aukeratu **Ezarpenak** > **Datu-erabilera** > **Datu-aurrezlea**. Ondoren sakatu, **Datuak mugatik gabe erabiltzea** eta, aukeratu nahi dituzun aplikazioak. Doikuntza bizkorretatik ere aktiba/desaktiba dezakezu aukera hori.

Gainera, zure SIM txartelari dagokion atalera sartu ahal izango zara datu mugikorak aktibatzeko/desaktibatze, kontsumoa bistartzeko eta baliabide eta aplikazioek kontsumitutako datuak kontsultatze.

Datu mugikorretarako muga ere ezar dezakezu: **Fakturazio-zikloa** > **Ezarri datuen muga**. Hala eginez gero, datu-konexioa desgaitu egingo da ezarritako mugara iritsi ondoren.

Sakatu  ikonoa, eta hautatu **Sare mugikorak** bi SIM txarteletarako **sare mugikorak doitzeko**. Adibidez, **datu-desplazamendua** aktibatu, **sare-mota gogokoena** hautatu, APNa konfiguratu eta **sare-operadore** bat hauta dezakezu.



••• GEHIAGO

Zenbait ekintza egin dezakezu hemen:

Hegaldi modua: aktibatuz gero, desaktibatu egiten dira haririk gabeko konexio guztiak.

NFC: **datuak trukatzeko** zure gailua teknologia hori duen beste batera hurbilduz gero.

Android Beam: aplikazioen edukiak parteka ditzakezu, NFC funtzioa aktibatuta dagoenean.

Konexioa partekatzea eta sare publikoak: zure BQ gailua WiFi, USB edo bluetooth sarbide-puntu bihur dezakezu, konexioa partekatzeko gailu batekin edo gehiagorekin.

Horretarako, sakatu **Wi-Fi sare publiko eramangarria**, eta konfiguratu zure WiFi sare partekatua konektatu nahi duzun gailuarekin bat etorri behar duten parametroak.

USB kable baten bidez egiteko, ordenagailura konektatu behar duzu zure BQ gailua, USB kablea erabiliz, eta **Konexioa partekatzea (USB)** aktibatu.

Bluetooth bidez egin nahi baduzu, aktibatu **Konexioa partekatzea (Bluetooth)** kontrol-laukia. Kontuan izan zure gailuaren sarea ordenagailu batekin partekatzeko, bluetootha aktibatu behar duzula bi gailuetan.

VPN: sare pribatu birtual bat konfiguratzeko balio du.

Sare mugikorrak: Bi SIM txar-teletarako sare mugikorrak doitzeko. Adibidez, **datu-desplazamendua** aktibatu, **sare-mota gogokoena** hautatu, **APNa konfiguratu** eta **sare-operadore** bat hauta dezakezu.

Sareko ezarpenak berrezarri dira: hautatu zer SIM berrezarri nahi duzun, barnean direla sare-doikuntza guztiak, WiFi-arenak, datu mugikorrenak eta bluetootharenak.

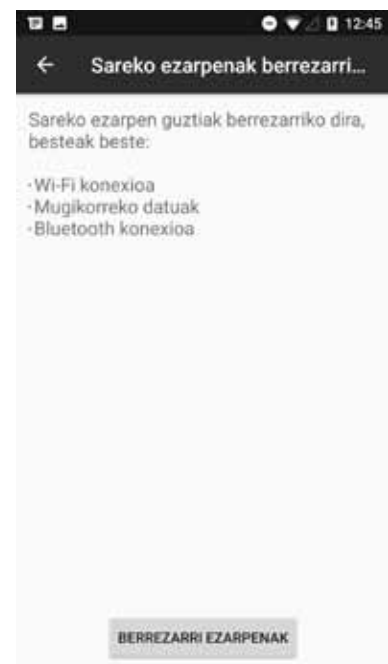
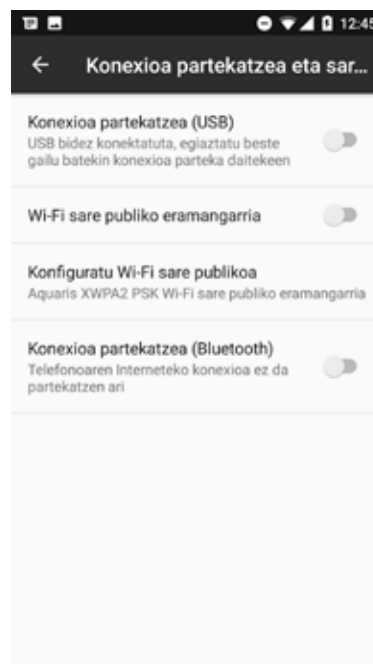
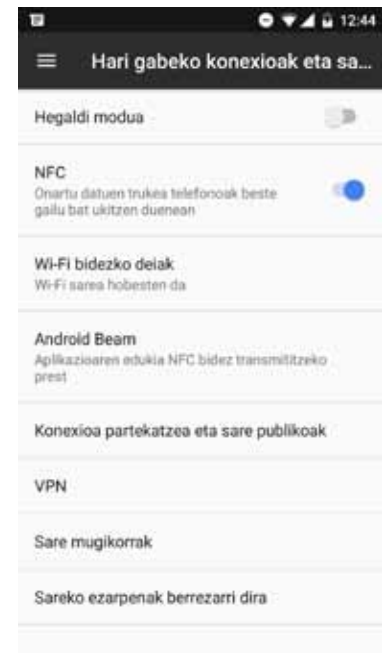

Gailuaren doikuntzak

PANTAILA

Distira: pantailaren distira doitzeko.

Distira doigarria: distira-maila optimizatzeko balio du, dagoen argiaren arabera.

Ezari egonean moduan: pantaila automatikoki itzali arte igarotzen den denbora doitzeko.

Notification light. Keinuaren kolorea eta abiadura konfiguratzeko. Aukera bakoitzean kolorearen zirkulua sakatuta, parametro horiek hauta ditzakezu jakinarazpen lehenetsietarako, dei galduetarako, bateria baxu dagoenerako eta banakako aplikazioetarako, **Custom notification** sakatuta.

Gaueko argia: aukera hau aktibatzean, pantaila laranja jartzen da argi urdinaren kantitatea txikitzeko eta, hala, ikusmenak atsedean hartzeko. Bi aukera daude modu hori konfiguratzeko:

Sakatu **Aktibatu automatikoki** nola aktibatzea nahi duzun hautatzeko:

- **Inoiz ez:** inoiz ez da automatikoki aktibatuko.
- **Ordutegi pertsonalizatua:** hasiera- eta amaiera-ordu bat konfiguratu dezakezu egunero.
- **Iluntzetik egunsentira:** Automatikoki aktibatzen da iluntzen duenean eta desaktibatzen da argitzen duenean.

Gaueko argia aukera aktibatzean, haren funtzionamendua konfiguratu duzun aukeraren arabera izango da.

Doikuntza bizkorretatik ere aktiba/desaktiba daiteke modu hori (aurrez gehitu baduzu) edo haren doikuntza aurreratuetara sartu haren ikonoa luze sakatuz.

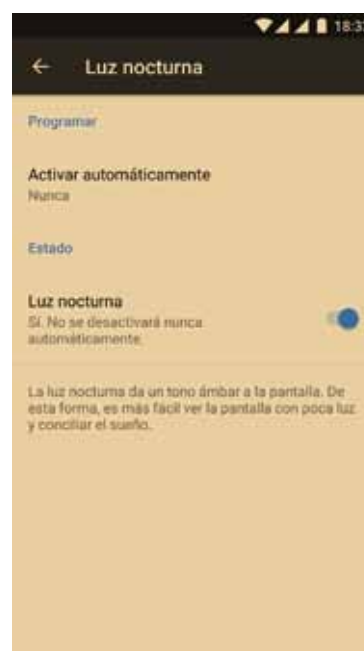
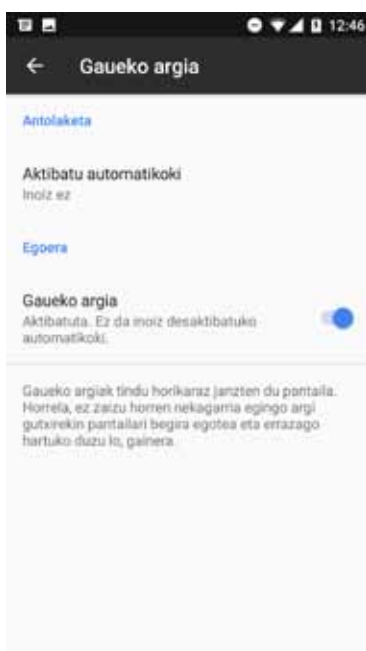
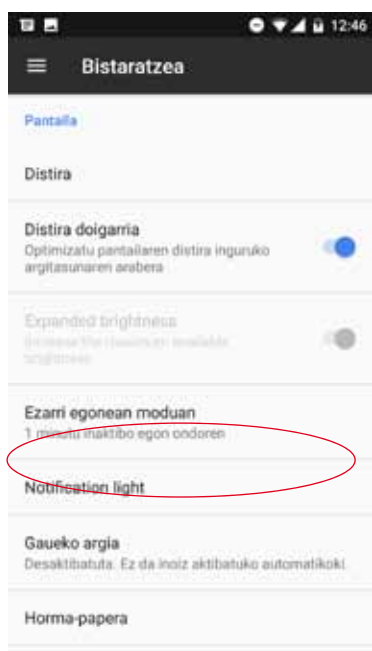

Pantaila-atzealdea: irudi aukeratzeko pantaila-atzealde gisa. Aukeran dituzu atzealde bizidunak, sistemaren pantaila-atzealdeak eta zure galeriako irudiak.

Pantaila-babeslea: aukera hori aktibatzeke/desaktibatzeke.

Letra-tipoaren tamaina: letraren tamaina aukeratzeko; lau tamaina daude guztira.

Bistaratzeko tamaina: pantailako elementuen neurria handitzeko edo txikitzeke.

Gailua biratzen denean: smartphonea biratzean pantaila automatikoki biratzea aktibatzeke/desaktibatzeke.

Igorpena: zure smartphone-ak audio-/bideo-seinaleak bidal ditzake urruneko pantaila batera (beste smartphone bat, tableta bat, telebista bat...) WiFi bidez, telefonoko pantaila bi gailuetan ikus dezazun. Horretarako, sakatu (...) ikonoa, **haririk gabeko pantaila** aktibatu eta telefonoak haririk gabeko gertuko telefono bat detektatu dezan. Funtzio hau erabili ahal izateko, kontuan hartu urruneko pantailak bateragarria izan behar duela Miracast DLNA protokoloarekin. Bete pauso hauek zure Aquaris konfiguratzeke eta zure gailuaren pantaila bikoizteke:

1. Piztu zure TB bateragarria, eta aktibatu haririk gabeko pantailaren modua (aktibatzeke modu bat baino gehiago daude, telebistaren fabrikatzailearen arabera).
2. Sartu zure smartphonetik, **Ezarpenak > Bistaratzea** aukerara.
3. Zerrendaren beheko aldean, aukeratu **Haririk gabeko pantaila**.
4. Zerrendan, aukeratu zein pantailatara bidali nahi duzun audioa/bideoa zure smartphonetik.
5. Segundo batzuk geroago, zure smartphonearen pantaila beste gailuan ikusiko duzu denbora errealean.

Giroaren araberako pantaila: pantaila aktibatzeke jakinarazpen bat jasoz gero. Aukera hau aktibatuta, zure gailuko pantaila aktibatu egingo da bertikalean 35°-tik gora jarriz gero.

Sakatu aktibatzeke: Aktibatu/desaktibatu aukera hau, pantaila bi aldiz ukituz smartphonearen pantaila pizteke edo itzaltzeke.

Show Navbar: beste nabigazio-barra bat bistaratzeko; smartphonearen markoan dauden botoi kapazitiboek kasurik egiten ez dutenean erabil dezakezu.



JAKINARAZPENAK

Aplikazio bakoitzaren jakinarazpenak nola erakustea nahi duzun konfigura dezakezu. Horretarako, hautatu konfiguratu nahi duzun aplikazioa, eta zenbait aukera agertuko dira:

- **Blokeatu guztiak:** ez du inoiz aplikazioaren jakinarazpenik bistaratuko.
- **Erakutsi soinurik egin gabe:** ez du ez soinurik ez dardarik egingo, eta jakinarazpenik ere ez du bistaratuko uneko pantailan.
- **“Ez molestatu” moduaren salbuespe.:** ez molestatzeko moduko Lehentasunezkoak soilik aukera aktibatuta dagoela entzuteko aplikazioaren jakinarazpenak.

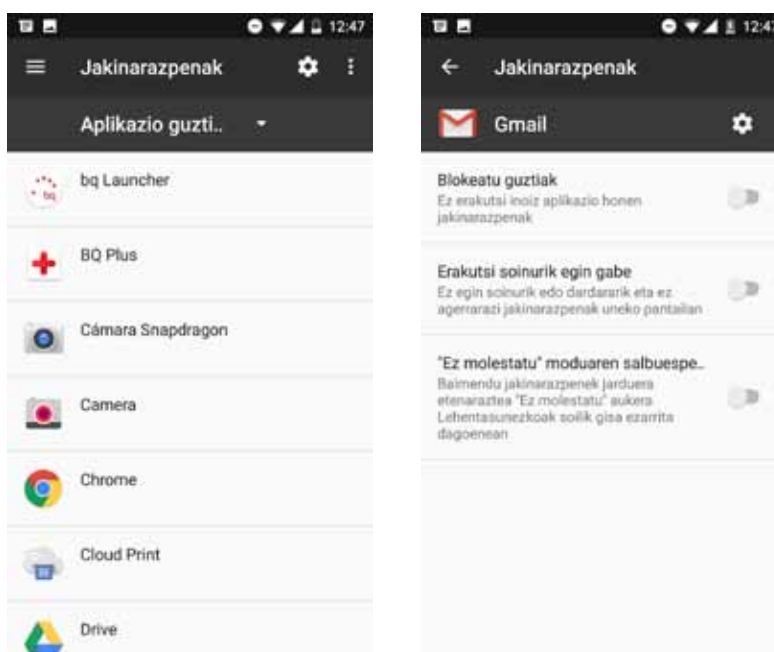

Sakatu  ikonoa, eta hautatu **Pantaila blokeatuan**, doikuntza orokorretara joateko.

- **Ez erakutsi jakinarazpenik:** ez du inolako aplikazioaren jakinarazpenik bistaratuko.
- **Erakutsi jakinarazpenen eduki guztia:** Aplikazio bakoitzerako ezarritakoaren arabera bistaratuko ditu jakinarazpenak pantailan.

Aplikazio baten jakinarazpenei buruzko doikuntza batzuetara joateko, irristatu jasotako jakinarazpena eskuinerantz edo eskerrerantz, eta sakatu **ezarpenen** ikonoa .

Ezarpenak > **Aplikazioak** aukeratik ere konfigura ditzakezu jakinarazpenak. Ondoren, hautatu konfiguratu nahi duzun aplikazioa, eta sakatu **Jakinarazpenak**.



SOINUA

Dei-tonuaren bolumena, alarmena, jakinarazpenena eta zure multimedia-edukiarena doitu ditzakezu. Horretarako, irristatu barra eskuinera edo ezkerrera.

Gainera, SIM bakoitzaren sarrerako deien tonua eta jakinarazpenen eta alarmen soinua konfiguratu ditzakezu, eta sistemaren ekintza batzuen soinuak eta bibrazioak aktiba/desaktiba ditzakezu; adibidez, hauenak: **teklatuaren tonuak**, **pantaila blokeatzeko soinuak**, **ukipen-soinuak** eta **ukitu osteko bibrazioa**.

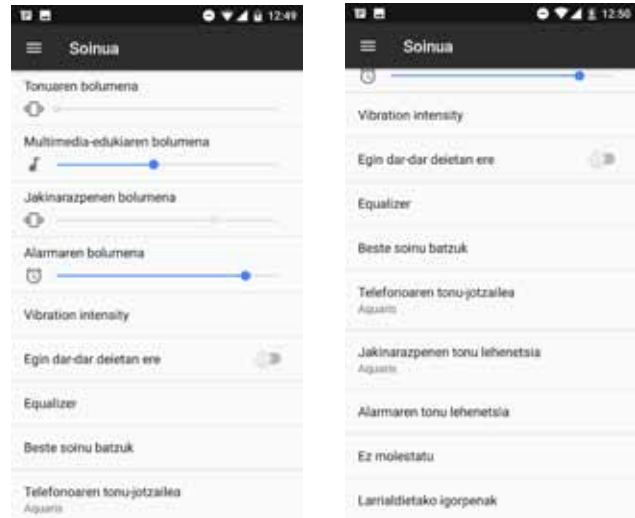

Dei-tonua eta jakinarazpenen eta alarmen soinua gehien gustatzen zaizkizun kantekin pertsonaliza ditzakezu. Horretarako, konektatu telefonoa ordenagailura eta transferitu musika gailuaren **barne-memoriara**; jarri pertsonalizatu nahi duzun soinu bakoitzaren karpeta espezifikotara. *Ringtones* karpetan kopia musika, dei-tonua pertsonalizatzeko; *Notifications* karpetan, jakinarazpenak pertsonalizatzeko, eta *Alarms* karpetan, alarmen soinua pertsonalizatzeko.

Behin musika gehitutakoan, aukeratzeko tonuen zerrendan dago, hemen: **Ezarpenak** > **Soinua** > **Telefonoaren tonu-jotzailea** / **Jakinarazpenen tonu lehenetsia** / **Alarmaren tonu lehenetsia**.

Erlojua aplikaziotik ere konfiguratu daitezke alarmen soinua. Sakatu **Tono predeterminado** > **Añadir nuevo_ZZ**, eta hautatu ezarri nahi duzun kanta aurrez barne-memoriako karpetetako batean gehitu dituzunetik.

Doikuntza horretan **Aumentar volumen_ZZ** aukera dago; hura aktibatzean, bolumena igo egiten da entzungailuak konektatuak dituzunean.

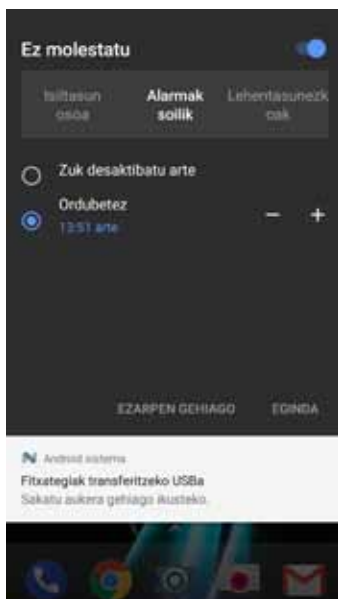

Ez molestatu modua ere hemen dago. Jakinarazpenen artean lehentasuna zeinek duen konfiguratu dezakezu, eta arau automatikoak sortu. Ordutegi- eta gertaera-arau horiei esker, ez molestatzeko modu bakoitza zer egoeratan aktibatzea nahi duzun hauta dezakezu.

Aukera hori aktiba dezakezu doikuntza bizkorretan dagoen zuzeneko sarbideetik. Hautatutakoan, hiru aukera agertzen dira, etenak konfiguratzeko: **Isiltasun osoa**, **Alarmak soilik** eta **Lehentasunezkoak**. **Ez molestatzeko** modua **Isiltasun osoa** edo **Alarmak soilik** gisa konfiguratu badauz, jakinarazpenen LEDa ez da piztuko. **Lehentasunezkoak** modurako, konfiguratu dezakezu LEDa piztea lehentasunezko jakinarazpenetarako bakarrik edo jakinarazpen guztietarako: **Ezarpenak** > **Soinua** > **Ez molestatu** > **Blokeatu oztopo bisualak** > **Blokeatu pantaila itzalita dagoenean**.

Soinu-doikuntza horietara bizkor sartzeko, gailuaren alboan dauden bolumena erregulatzeko botoiak erabil ditzakezu. Bolumen-teklaren beheko aldea zenbait aldiz sakatuta, bolumena jaisten da, bibrazio-modura iritsi arte. Berriro sakatuz gero, automatikoki aktibatzen da **ez molestatzeko** modua (Alarmak bakarrik); hartara, gailua erabat isilaraz dezakezu, alarman kasuan izan ezik. Gainera, eskuineko goiko izkinan dagoen  ikonoa sakatuz gero, gainerako bolumenak kudeatu ditzakezu.



APLIKAZIOAK

Aplikazio guztien doikuntzetara eta horiei buruzko informaziora sar zaitezke. Zerrendatuta bistaratzen dira, baina instalatutako aplikazioak bakarrik bistaratzen dira lehenespenez. Gainerako aplikazioetara sartzeko,  ikonoa sakatu behar da, eta **Erakutsi sistema** aukera sakatu.

Aplikazio bakoitzaren informazioa atal hauetan banatuta dago: **Memoria** (caché memoria eta aplikazioaren datuak ezabatu ditzakezu hemen), **Datu-erabilera**, **Baimenak** (aplikazioak zer baimen dituen), aplikazioaren **jakinarazpenak**, **Ireki modu lehenetsian** (konfiguratu dezakezu aplikazio jakin batek bere esteka bateragarriak lehenespenez ireki ditzan edo ez), uneko kargan zenbat **bateria** gastatzen duen eta **RAM memoria** zenbat erabiltzen duen.

Pribatutasuna hobeto kontrolatzeko, zure gailuak **baimen-administratzaile** bat du, aplikazio bakoitzeko baimenak aldatu ahal izateko. BI modutara egin dezakezu:

- **Baimen bidez:** hautatu instalatuak dituzunetatik zein aplikaziok erabiltzen dituzten, eta hautatu zer aplikaziok ez duzun nahi baimen jakin bat edukitzea. Hemen egin dezakezu hori: **Ezarpenak > Aplikazioak**; ondoren, sakatu  ikonoa, eta hautatu **Aplikaziorako baimenak**.

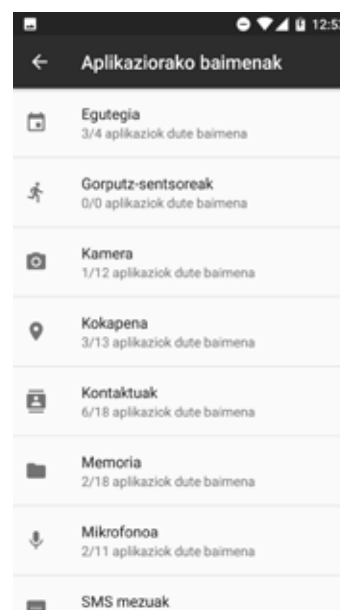
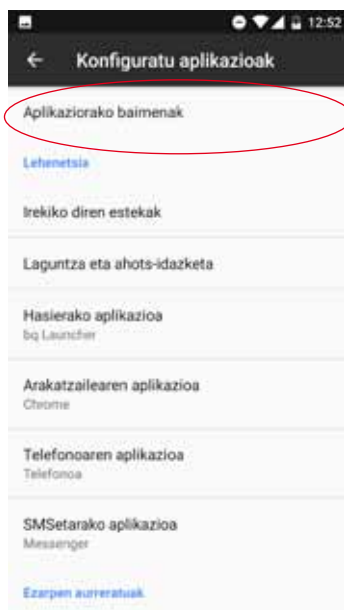
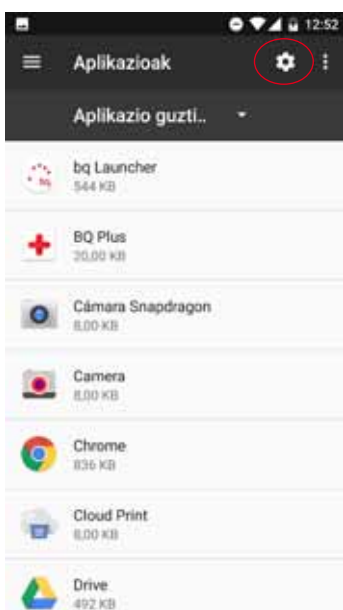

- **Aplikazio bidez:** aplikazioari emandako baimenak bistaratzen ditu. Nahi izanez gero, baztertu egin ditzakezu baimen horiek. Horretarako, sartu hemen: **Ezarpenak** > **Aplikazioak**. Hautatu nahi dituzun aplikazioak, eta sakatu **Baimenak**.

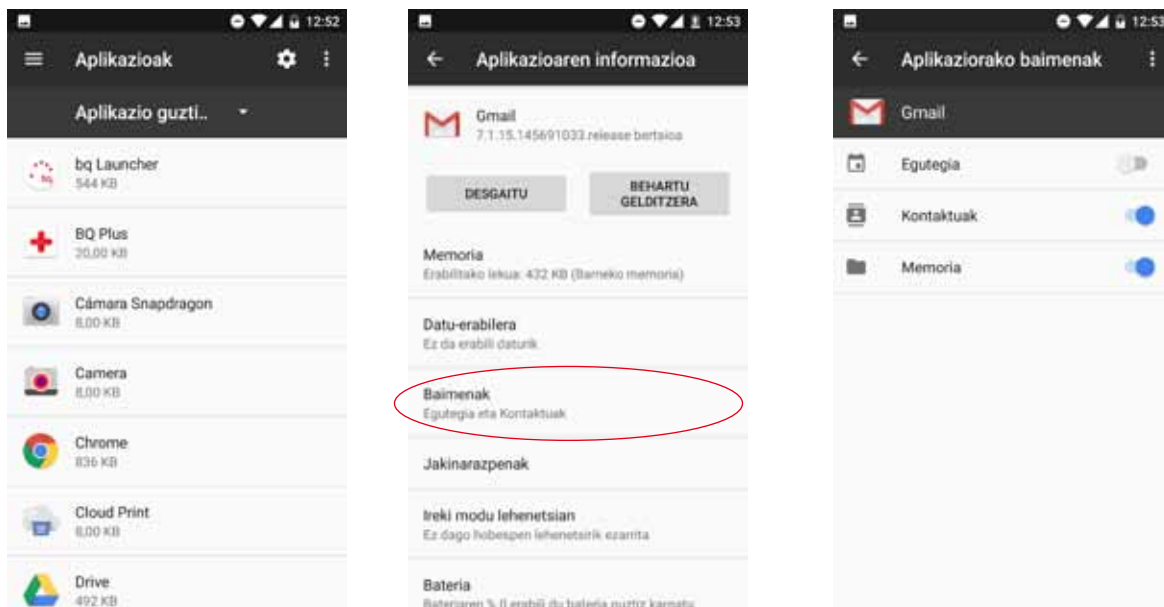

Aurrez instalatutako aplikazioek ez dituzte baimen guztiak lehenespenez aktibatuta. Lehen aldiz irekitzean eta baimen konfiguragarrietako batzuk erabiltzean, aplikazioak eskatuko dizu baieztatzeko baimen hori eman edo ukatu nahi duzun.

Horrez gain, instalatutako aplikazio guztien artean, atal honetan hauta dezakezu zein nahi dituzun lehenetsi laguntzarako eta ahotsa sartzeko, nabigatzailearako, telefonoaren aplikaziorako eta SMSen aplikaziorako. Hemen egin dezakezu hori: **Ezarpenak** > **Aplikazioak**; ondoren, sakatu  ikonoa.

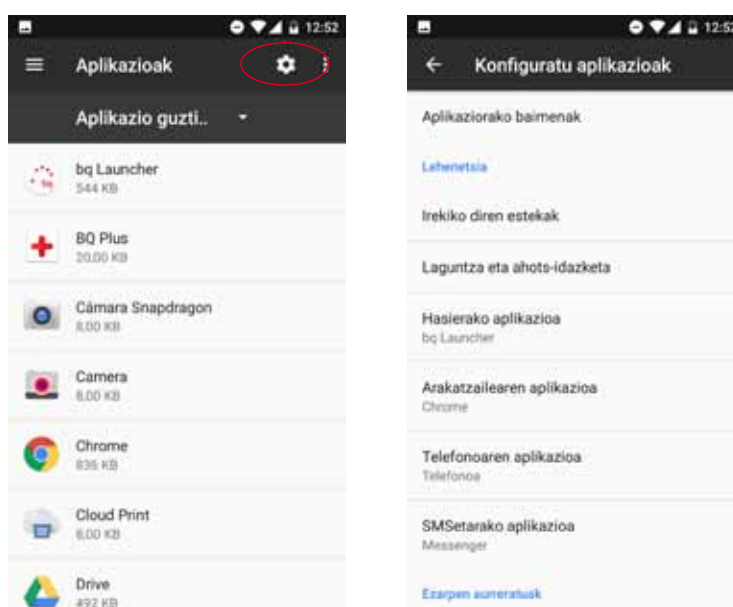



BILTEGIRATZEA

Zenbat leku erabiltzen ari zaren eta guztira zenbat leku duzun kontsultatu dezakezu. Behean xehatuta ageri da fitxategi-mota bakoitzak zenbat memoria hartzen duen. **MicroSD txartela desaktibatu** ere egin dezakezu segurtasunez ateratzeko. Horretarako, aukeratu **Ezarpenak** > **Memoria** > **SD txartela** eta sakatu  ikonoa (Atera).

Doikuntza horrek barneko **fitxategi-arakatzaille** bat du zereginik oinarrizkoenak zuzenean egin ahal izateko kanpoko fitxategi-kudeatzaile baten beharrik gabe. Arakatzailera joateko, aukeratu **Ezarpenak** > **Memoria eta USB konexioa** > **Arakatu**. Kudeatzaile horrek edukia ireki, ezabatu eta beste karpeta batzuetan kopiatzeaz gain, aukera ematen du edukia lekuz aldatzeko eta hautatutako karpeta izena aldatzeko.



- Fitxategi bat ezabatzeko, luze sakatu fitxategia (bat baino gehiago ezabatu nahi badituzu, haiek ere hautatu), eta sakatu  ikonoa.
- Fitxategi bat partekatzeko edo lekuz aldatzeko, luze sakatu fitxategia (bat baino gehiago badira, haiek ere hautatu), eta sakatu  ikonoa. Gero, aukeratu **Kopiatu hemen...** edo **Eraman hona...**, eta hautatu non kopiatu nahi duzun edo nora eraman nahi duzun.
Karpeta izenez aldatzeko aukera ere badago hemen.
- Fitxategi bat partekatzeko, sakatu  ikonoa, hautatu **Kopiatu hemen...** eta, gero, non kopiatu nahi duzun.

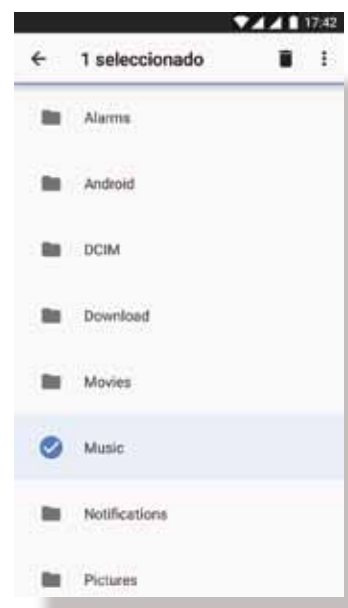
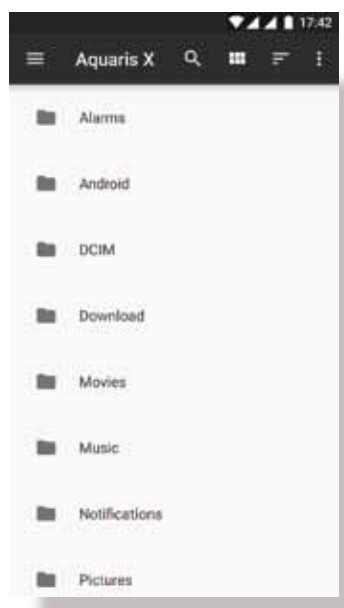
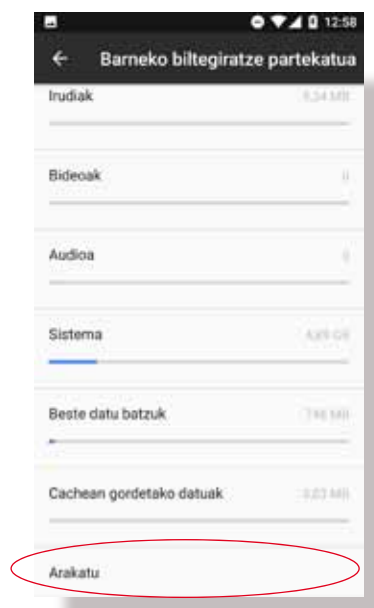



Gainera, alboko menu bat du deskargatutako fitxategietara sartzeko. Menu hori zabaltzeko, irristatu hatza pantailaren ezkerreko aldetik eskuinera edo sakatu goiko ezkerreko izkinan dagoen ikonoa ☰.



BATERIA

Doikuntza honetatik bateria aurreztea aktiba/desaktiba dezakezu, egoera-barran metatutako karga-ehunekoa ikusi ala ez hauta dezakezu, eta bateriaren iraupena eta jarduera ikusi ditzakezu.

Itxaroteko moduan (Deep sleep) egon eta gero gailuaren sinkronizazio-maiztasuna optimizatzeko aukera bat du. Horrela bateria aurretzen da, aplikazioak sarera sartzean eta automatikoki sinkronizatzean eragiten duten kontsumoa murrizten baita. Aukera hori lehenespenez aktibatuta dago. Desgaitzeko, hautatu **Ezarpenak** > **Bateria** > **Bateria-optimizazioa**, eta hautatu aplikazio bakoitzean zer kudeaketa-mota duzun nahiago.

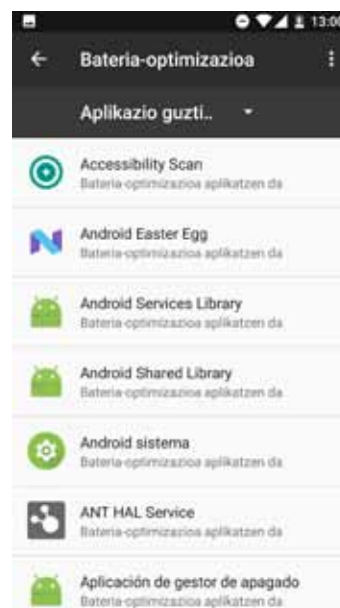
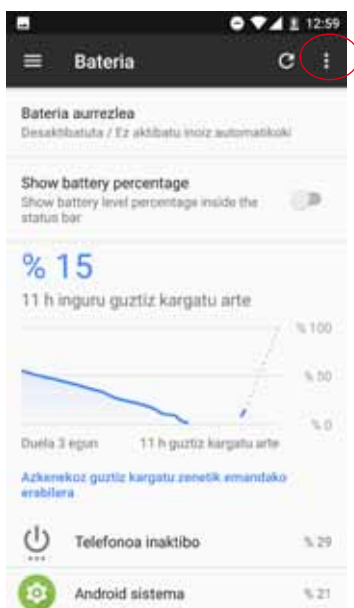

Aplikazio edo zerbitzu bakoitzaren gainean sakatuta, bateria zenbat erabiltzen duten, gutxi gorabehera, ikus dezakezu mAh-tan.

Gainera, bateriaren grafikoaren gainean sakatakoan, beste barra bat agertzen da adieraziz gailuaren bateria zenbat denboran egon den aktibo kamera erabiltzeagatik.



Kontuan izan aplikazio bakoitzaren bateria-gastuari buruzko mAh-en adierazpenak eta ehunekoak gutxi gorabeherakoak direla, eta, beraz, litekeena dela benetako balioak ez izatea.



MEMORIA

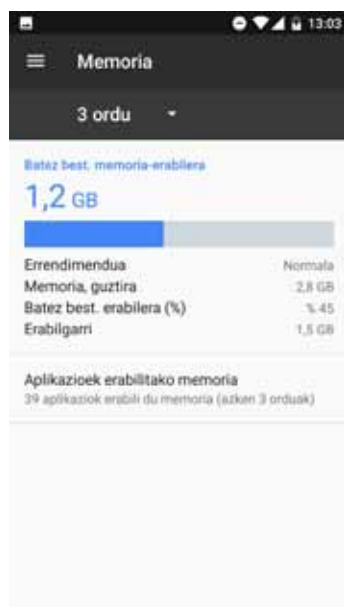

Hemendik, osotasunean ikus dezakezu zenbat RAM erabiltzen duen zure gailuak. Memoriaren erabilerari buruzko estatistika bat ikus dezakezu hiru, sei, hamabi orduro edo egunero, hemen: **Ezarpenak > Memoria**.

Aukera horren barruan, datu hauek adierazten dira barra batean: memoriaren batez besteko erabilera, errendimendu-mota, memoria totala, batez besteko erabileraren ehunekoa eta gailuan zenbat leku geratzen den libre. Gainera, **Aplikazioek erabiltako memoria** sakatzen baduzu, Androiden zerbitzu edo aplikazio bakoitzak batez beste zenbat memoria erabiltzen duen ikus dezakezu.

ERABILTZAILEAK

Gailu hau beste pertsona batzuekin partekatu nahi baduzu, erabiltzaile gehiago sor ditzakezu.

Jakinarazpen-barra zabaldu eta  ikonoa bi aldiz sakatuta ere sar zaitezke aukera honetara.

Erabiltzaile bakoitzak bere tokia du, eta bere aplikazioekin pertsonalizatu dezakezu (adibidez, pantaila-atzealdea pertsonalizatu dezakezu). Edozein erabiltzailek onar ditzake gainerako erabiltzaileen izenean aplikazioak eguneratzeko jasotako baimenak.

Hemen, **larrialdietarako informazioa dago**. Ezaugarri berri horren bidez, blokeo-pantailan informazio pertsonala eta kontaktuei buruzkoa gehitu dezakezu, eta aukera duzu larrialdi-egoeraren batean haiek atzitzeko. Informazio hori gehitzeko: **Ezarpenak > Erabiltzaileak > Larrialdietarako informazioa**.

Informazio hori atzitzeko, **Larrialdiak** sakatu behar duzu blokeo-pantailan, eta, gero, bi aldiz sakatu **Larrialdietarako informazioa**. Hemendik ere edita dezakezu gehitutako informazioa: sakatu goiko eskuineko aldean dagoen  ikonoa.

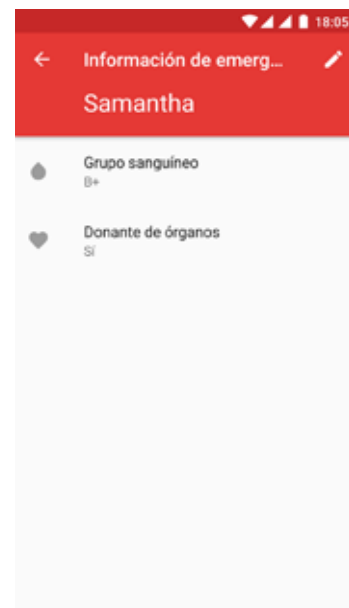
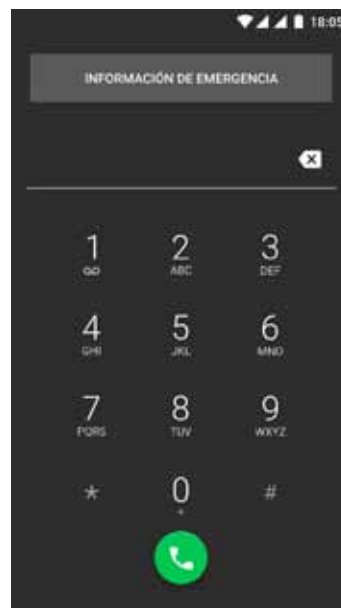

UKITU ETA ORDAINDU

Zure Aquaris X / X Pro gailuak NFC (*Near Field Communication*) teknologia du, helmen laburreko eta maiztasun handiko komunikazio-sistema.

Horrek aukera ematen du *contactless* datafono eta banku-aplikazio bateragarrien bidez ordaintzeko.

Aukera hau bistaratzen da, baldin eta NFC aukera aktibatuta badago. Hemen aktibatu: **Ezarpenak > Gehiago** telefonoak beste gailu bat ukitzen duenean datuak trukatzeko. Kontuan izan antena gailuaren atzealdean dagoela kokatuta.

Fitxategiak ondo transferitzeko:

1. Ziurtatu gailua aktibatuta eta desblokeatuta dagoela.
2. Elkartu gailuaren atzeko alde datafonoarekin, tonu bat entzun arte.



Zure gailuak aukera eman diezazun fitxategiak bizkor eta erraz trukatzeko funtziora sartzen edo ordaintak mugikorrarekin egin ditzazun, bi gailuek izan behar dute NFC teknologiarekin bateragarriak.



KEINUAK

Ezarpenen menuan, **Keinua** izeneko azpimenu bat dago. Hortik, gailuaren konfigurazioak aktiba ditzakezu:

- **Saltatu kamerara:** sakatu bi aldiz pizteko eta itzaltzeko botoia, kamera irekitzeko.
- **Jaso telefonoa bertan dagoena ikus...:** Pantaila aktibatu egiten da gailua hartzean.

Ezarpen pertsonalak

KOKALEKUA

Hau aktibatuz gero, zure kokapena eskuratzen uzten die hala eskatzen duten aplikazioei (aurrez instalatutako nabigazio-mapak). Energia-kontrola widgeta erabiliz ere aktiba dezakezu GPS sateliteetarako konexioa, bai eta jakinarazpen-barra bi hatzekin zabaldu eta Kokapena sakatuta ere.

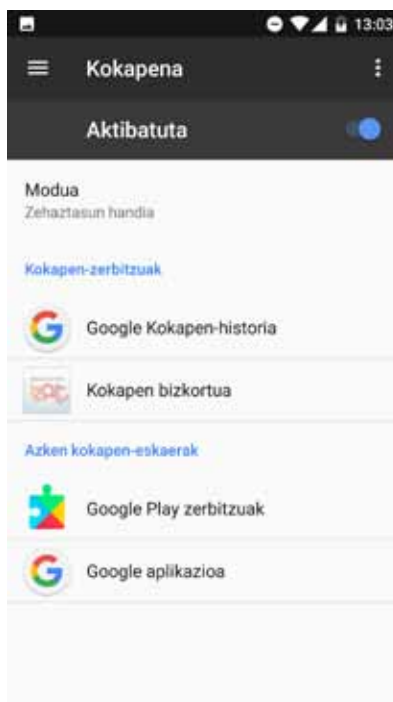

Bi dira kokapen-iturriak: **GPS sateliteak** eta **sare mugikor eta WiFi bidezko kokapena**. **Modua** atalean, aukera hauek dituzu:

- Zehaztasun handia: zure kokapena GPS, Wi-Fi eta sare mugikorren bidez zehazten du.
- Bateria aurreztea: WiFi-aren eta sare mugikorraren bidez bakarrik zehazten du zure kokapena.
- Gailua soilik: GPSren bidez zehazten du zure kokapena.

Kokapen-zerbitzuak menuan, Googleren kokapen-historia ikus dezakezu, eta Qualcomm®-en Kokapen bizkortua IZat™ aktibatu.

Azken kokapen-eskaerak menuan, gailuaren kokapenerako sarbidea eskatu duten azken aplikazioak ikus ditzakezu, bai eta horrek eragiten duen bateria-kontsumoa ere.

Gainera, goiko eskuineko ertzean  ikonoa sakatuz eta **Bilatzen** aukeran, **Wi-Fi sareak bilatzea** konfigura dezakezu kokapena hobetzeko. Gainera, **Bluetooth gailuak bilatzea** aukera ageri da gailuaren kokapena hobetzeko.



SEGURTASUNA

Hemendik, hauek konfigura ditzakezu: **pantailaren segurtasuna**, blokeo-mota (segurtasunik gabe, irristatuta, eredia, PINa edo pasahitza) eta SIM txartelaren blokeoa.

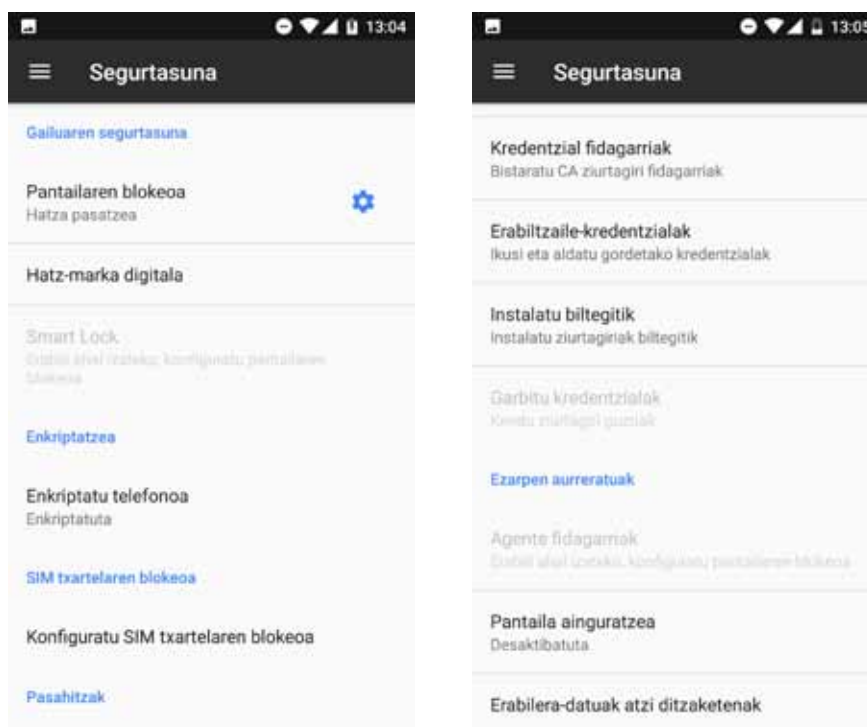

Orain, **hatz-marka digital** bat erants dezakezu telefonoa desblokeatzeko, erosketak baimentzeko edo zenbait aplikaziotan saioa hasteko. Gehitzen duzun edozein hatz-marka digitalek ekintza hauek egin ditzake. Laguntzaile batek gidatuko zaitu zure hatz-marka digitala konfiguratzeko.



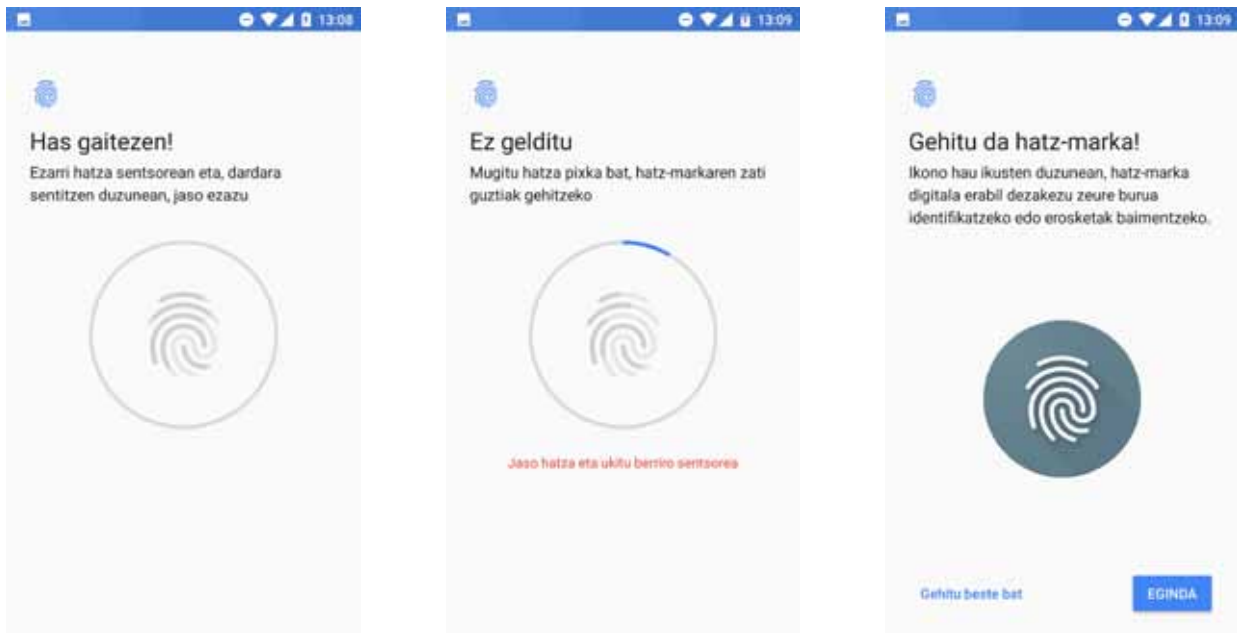

Zure hatz-marka behar bezala erregistra dadin, hatza sentsorean jarri behar duzu eta hainbat aldiz altxatu posizioz aldatuz.



Zure hatz-marka digitala erabiltzeko, pantaila blokeatzeko beste metodo bat konfiguratu behar duzu aurrez.

Smart Lock pantaila blokeatzeko sistema adimendun bat da. Haren bidez, gailuak, aurpegi bat edo konfiantzako lekuak gehi ditzakezu, gure smartphoneak ez diezagun pasahitzik eskatu baldintza horiek betetzen direnean (adibidez, smartwatch batera edo autoko bluetoothera konektatutakoan, gure etxea identifikatzen duenean, etxean edo lantokian). Konfiantzazko edozein gune gehitzeko, arrastatu haren markagailua edo idatzi haren helbidea.

Gailu-administratzailea atalean, administratzaileak ikusi eta aktibatu/desaktibatu ditzakezu, eta aurrez instalatutako dendakoak ez diren **jatorri ezezaguneko aplikazioak** instalatzea onartu edo ez onartu. **Egiaztagirien biltegitratzea** ere kudeatu dezakezu, konfiantzazko ziurtagiriak kontsultatu, ezabatu edo microSD txarteletik instalatu.

Ezarpen aurreratuak atalean, **Pantaila ainguratzea** aukera aktiba dezakezu; horrela, uneko pantaila bistan eduki dezakezu pantaila desaktibatu arte.



KONTUAK

Zure BQ gailuarekin sinkronizatu nahi dituzun posta elektronikoko kontuen helbideak aukeratu ditzakezu (POP, IMAP edo EXCHANGE). Beste kontu bat gehitzeko, sakatu **Gehitu kontua**. Aukeratu bat: Exchange (laneko kontua) edo Google. Konfiguratu kontua, pantailan bistaratzen den laguntzaileak adierazten dizkizun pausoak emanaz. Jada konfiguratuta dagoen helbide elektronikoa sakatuz gero, posta, kontaktuak eta egutegia sinkroniza ditzakezu, besteak beste, zerbitzu horien hornitzaileak sinkronizatzeko baimena ematen badu behintzat. Aktibatu/Desaktibatu sinkronikazio automatikoa  ikonoa sakatuz.

GOOGLE

Doikuntza honetatik, zure kontuaren alderdiak eta zerbitzuak konfiguratu ditzakezu. Aukeren artean, hauek daude: **Nearby** (gailuaren sentsoreak erabiltzen ditu 30 metroko erradioan dauden beste batzuekin WiFi edo bluetooth bidez konektatzeko) eta **Konfiguratu inguruko gailua** (gailu baten konfigurazioa beste bati transferitzeko aukera ematen du, Google kontuko datuak WiFi bidez deskargatuz eta bluetootharen bidez beste gailura bidaliz).

Búsqueda Directa ere aktiba eta desaktiba dezakezu. Ezaugarri horren bidez, **Google Now**-ren bidez bilaketa bat egin daiteke une horretan zure pantailan ageri den informazioari buruz. Adibidez, jatetxeei, musikari, albisteei eta pertsoneri buruzko informazioa identifikatuz. Egutegiko gertaerak programatzeko aukera ere ematen du. Horretarako, aukeratu, **Ezarpenak > Google > Bilaketa > Búsqueda Directa**.

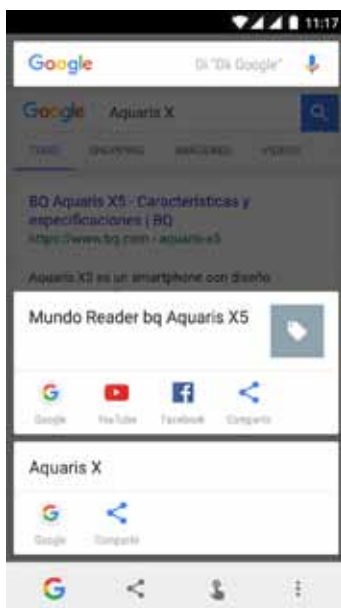
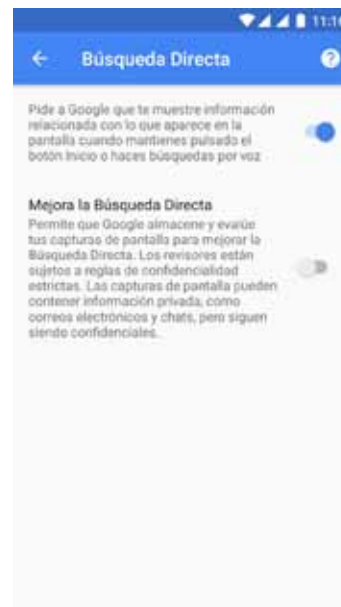
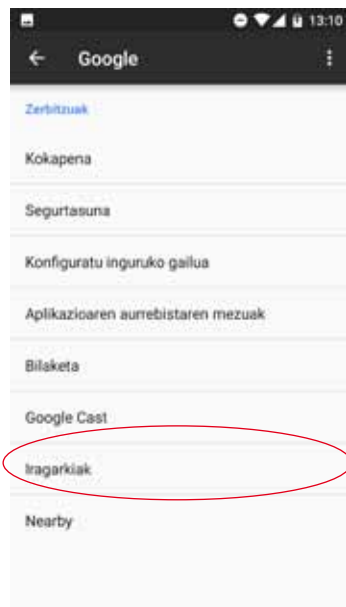

Erabiltzeko, nahikoa da zure gailuko Home botoia edo hasierako botoia  (erdikoa) segundo batuez sakatuta uztea informazioa bilatzeko abiapuntua izatea nahi duzun pantailan zaudenean.



HIZKUNTZAK ETA TESTUA IDAZTEA

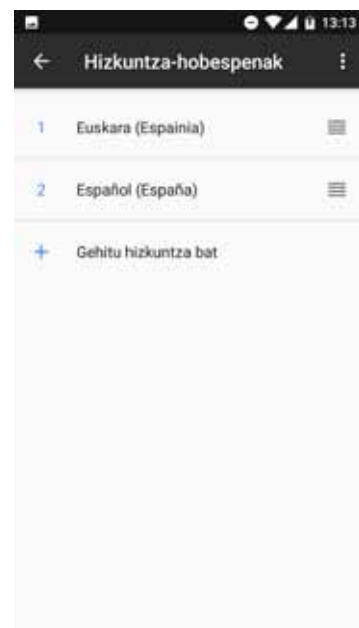
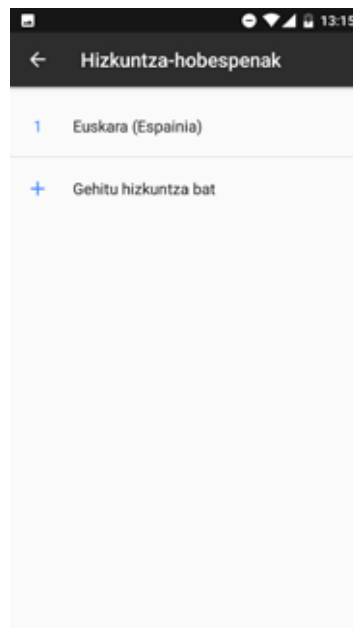
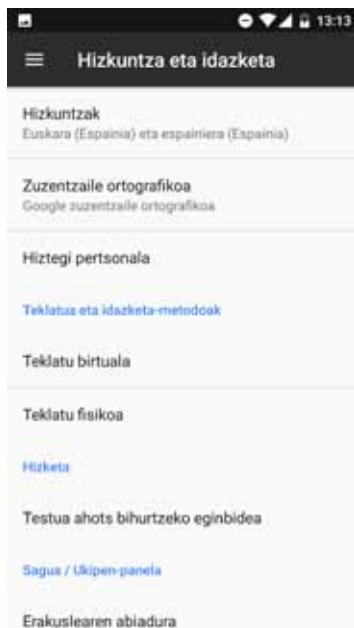

Atal honetan, sistemaren hizkuntza, automatikoki ortografia zuzentzea eta hiztegi pertsonala konfiguratu ditzakezu. Teklatua, testua idazteko metodoak eta ahots bidez diktatzekoak eta erakuslearen abiadura ere konfiguratu ditzakezu.

Orain, hizkuntza-lehentasun bat baino gehiago gehitu daitezke. Horretarako, aukeratu **Ezarpenak** > **Hizkuntza eta idazketa** > **Hizkuntzak** eta hautatu **Gehitu hizkuntza**. Bistaratu den hizkuntza erabilgarrien zerrendan, aukeratu nahi duzuna, eta zure hobespenetara gehituko da. Nahi adina hizkuntza gehi ditzakezu zure hobespenetan prozesu horri jarraituz.



Berrikuntza horrekin, aplikazio batek badu bere edukia hizkuntza nagusian, hobespenetan gehitutakoetan eskainiko du, hango ordenari jarraituz. Gainera, Chrome-k hizkuntza horietako webguneak itzultzea eskatzea saihesten du, eta hizkuntza horietan bistaritzen dizkizu bilaketaren emaitzak.

Lehenengo lekuan jartzen duzun hizkuntza gailurako hizkuntza nagusi gisa ezarriko da. Lehentasun-ordena aldatzeko, sakatu hizkuntzaren eskuinean dagoen ikonoa ≡ eta arrastatu zerrendan gora edo behera, eman nahi diozun lehentasunaren arabera.

Hizkuntza ezabatzeko, sakatu  ikonoa >  **Kendu**, hautatu kendu nahi duzun hizkuntza, eta sakatu  ikonoa (pantailaren goiko eskuineko aldean).

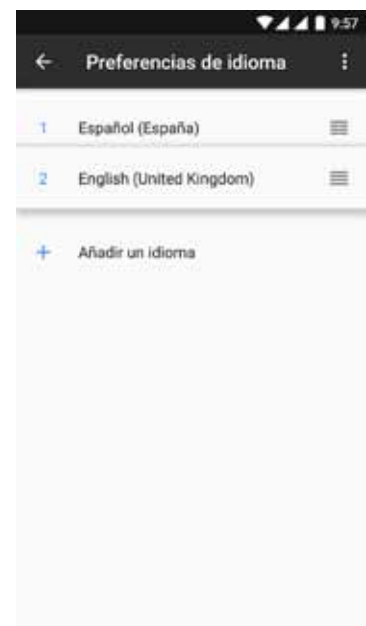

Lehenespenez datorren teklatua (GBoard) konfiguratu dezakezu hobespenetan ezarritako hizkuntzak erabili ditzan. Horretarako, aukeratu **Ezarpenak** > **Hizkuntza eta idazketa** > **Teklatu birtuala** > **Google teklatua** > **Hizkuntzak** eta, gero, aktibatu **Erabili sistemaren hizkuntzak** aukera.

SEGURTASUN-KOPIA

Aukera ematen du Googleren zerbitzarietan aplikazio-datuen, WiFi-aren pasahitzen eta beste doikuntza batzuen segurtasun-kopiak egiteko. Horretarako, zure gailuan Googleren kontu bat eduki behar duzu konfiguratuta. Hala, hasierako konfigurazio-laguntzailean zure Google kontuko eremu guztiak betetzen badituzu, Google zerbitzarian dagoen segurtasun-kopia leheneratzen duzunean, gordeta dauzkan aplikazio guztiak eta haien datuak leheneratuko ditu laguntzaileak.

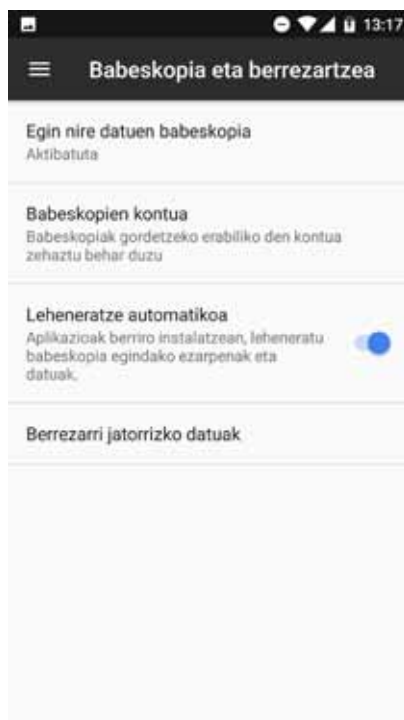

Fabrikako datuak berrezarri eta geratutako DRM lizentzia (eduki digitalaren babes) guztiak ezabatzeko aukera ere baduzu, aldez aurretik lizentzia horiei lotutako fitxategiak ezabatu badituzu.



Fabrikako balioak berrezarri gero, telefonoaren barneko microSD txartelaren eta aurrez instalatutako programa eta aplikazio guztien datuak ezabatzen dira. Hori dela eta, telefonoan fabrikako balioak berrezarri aurretik, gomendatzen da multimedia-fitxategi guztiak gordetzea eta segurtasun-kopiak egitea.

Sistema-doikuntzak



EGUNA ETA ORDUA

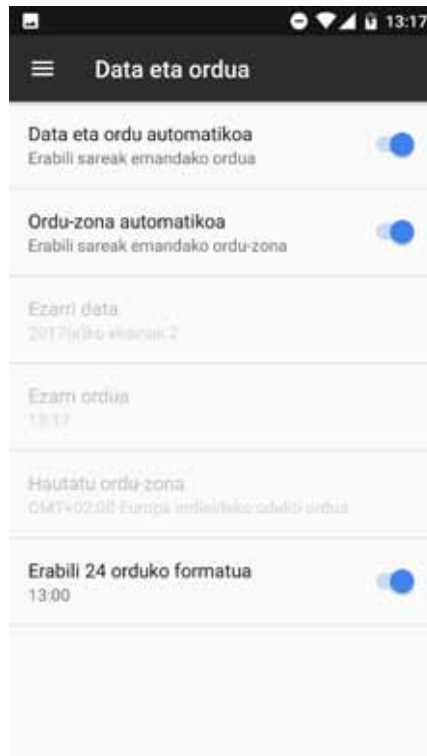

Data eta ordu automatikoa: ordua automatikoki doitzen du, kokapenaren edo sare mugikorren arabera. Aukera hori desaktibatuz gero, eguna eta ordua eskuz konfiguratzeko aukera aktibatzen da.

Ordu-zona automatikoa: sareak emandako ordu-eremu automatikoa aktibatzeko edo desaktibatzeko. Desaktibatuz gero, automatikoki aktibatuko da **Hautatu ordu-zona** aukera, eskuz konfiguratzeko.

Erabili 24 orduko formatua: ordua emateko 24 orduko formatua aktibatzeko edo desaktibatzeko.



PROGRAMATUTAKO PIZTEA ETA ITZALTZEA

Gailua pizteko eta itzaltzeko ordua automatikoki konfiguratu dezakezu.



IRISGARRITASUNA

Hemen, sistemaren zerbitzu batzuk aktiba ditzakezu, gailuaren irisgarritasuna handitzeko: testua handitzea, ozen irakurtzeko aukera aktibatzea, botoi fisikoak botoi digital gisa erabiltzea, pasahitzak ahots bidez idaztea, azkar abiaraztea eta abar.

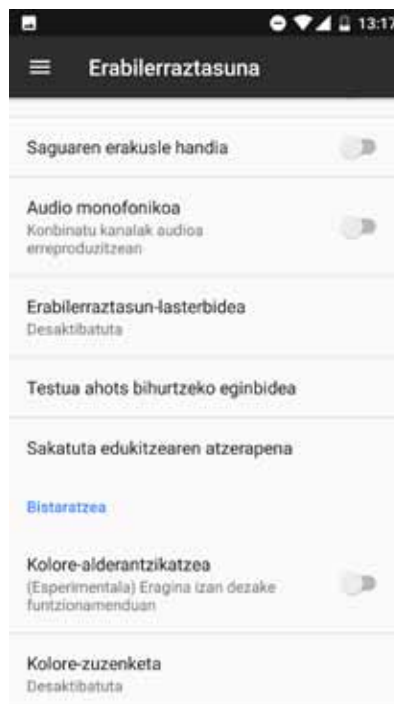
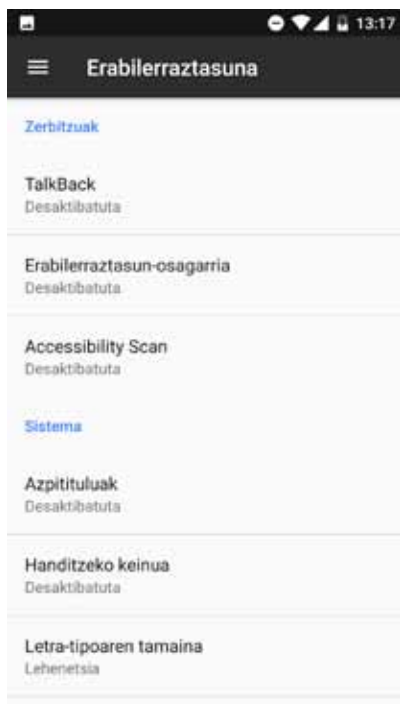

Zerbitzuak

TalkBack

TalkBack aplikazioak ahots-mezuak eta bistaratze berezia izateko konfigurazioak eskaintzen ditu ikusmen-desgaitasuna duten pertsonentzat.

Lehen aldiz martxan jartzean, tutorial batek laguntzen du oinarrizko konfigurazioa egiten:

Hizketaren bolumena: ahotsaren bolumena doitzeko, multimedia-bolumenaren arabera.

Erabili ahots-tonuaren aldatetako: tekla bat sakatzeko tonu baxuago bat erabiltzea aktibatzeke edo desaktibatzeke.

Erantzunteklabakoitza: teklak teklabakoitza sakatzeko entzungo den ahotsa konfiguratzeko. Pantaila itzalita dela, ahotsaren soinua aktibatzen edo desaktibatzen du.

Hitz egin pantaila itzalita dagoenean: ahots bidezko jakinarazpenak aktibatzen edo desaktibatzen ditu, pantaila itzalita dagoela.

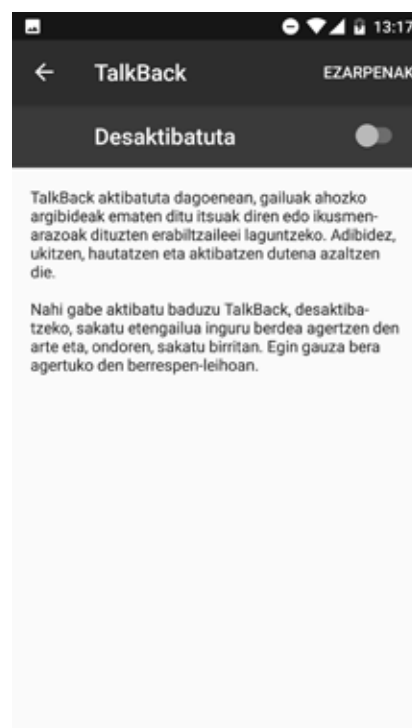

Erabili hurbiltasun-sentsorea: hurbiltasun-sentsorea aktibatzen edo desaktibatzen du, nahi duzunean ahotsa isilarazteko.

Etengabeko irakurketa hasteko, astindu gailua: gailua astinduz gero etengabeko irakurketari ekiteko.

Esan ozen hizki fonetikoak: deia egiten ari den pertsona ahots bidez identifikatzeko aukera aktibatzeke edo desaktibatzeke.

Dardara: aukera bakoitza sakatzean bibratzea aktibatzeke edo desaktibatzeke.

Audio azalpenak: aukera bakoitza sakatzean soinua egitea aktibatzeke edo desaktibatzeke.

Fokuratu hizketaren audioa: elkarrizketetan multimedia-audioa jaisteko aukera aktibatzeke edo desaktibatzeke.

Soinuaren bolumena: soinuaren bolumena doitzeko, multimedia-bolumenaren arabera.

Arakatu ukituta: ukipen bidezko esplorazioa aktibatzeke edo desaktibatzeke (keinuen bidez mugitzeko balio du, bi aldiz sakatuta onartzeko eta aukera bakoitza behin sakatuta hautatzeko).

Arakatu zerrendak automatikoki: elementu-zerrendak pantailan automatikoki lerratzea aktibatzeke edo desaktibatzeke.

Aktibatu behin bakarrik sakatuta: aurrez markatutako elementu bat ukitu bakar batekin hautatzeko aukera aktibatzeke edo desaktibatzeke.

Erakutsi laster-menua zerrenda gisa: pantailako kontrol jakin bati lotutako menuak, normalean luze sakatuta ikusten direnak, zerrenda gisa erakusteko aukera ematen du.

Abiarazi TalkBack tutoriala: ukipen-esplorazioa erabiltzeari buruzko tutoriala bistaratzen da berriz.

Kudeatu keinuak: irisgarritasun-aukeretarako zenbait keinu aldatzeko eta konfiguratzeko.

Kudeatu etiketa pertsonalizatuak: etiketa pertsonalizatuen edukia editatzeko.

Kudeatu laster-teklak: nabigazio-ekintzak tekla-konbinazio bidez konfiguratzeko aukera ematen du.

TalkBack eteteko edo berriro erabilt..: aukera hori aktibatuta dagoenean, bolumena igotzeko eta jaisteko tekla luze sakatu dezakezu TalkBack gelditzeko edo berriro martxan jartzeko.

Lausotu pantaila TalkBack gaitzen d..: aukera hau gaitzen bada, pantailaren distira ahal den gehiena murrizten da TalkBack aktibatuta dagoenean.

Berrekin etenda egotetik: hautatu nola jarri behar den martxan TalkBack geratu eta gero. Pantaila aktibatzen denean martxan jartzea, blokeo-pantaila bistaratzen denean martxan jartzea edo jakinarazpenetatik soilik martxan jartzea aukeratu dezakezu.

Garatzaile-ezarpenak: garatzaileentzako eta erabiltzaile adituentzako doikuntzak.

Accessibility Scan

Accessibility Scan-i esker, mugitzeko arazo larriak dituzten erabiltzaileek (adibidez, garun-paralisia, AEA edo tetraparesia) gailuak erraz erabili ahal izango dituzte. Gailua euskarri baten gainean jarri behar duzue (ohea, mahaia, gurpildun aulkia...); ondoren, mugikortasun gehiago duen gorputzeko ataletik gertu dagoen periferiko batera konektatu eta aplikazioa aktibatu. Periferikoan sakatuta, erabiltzaileak erraz nabiga dezake Interneten.

Bi ardatz kartesiarren interakzioan oinarritzen da mugimendua, horien elkargunean pantaila sakatzen baita. Horrez gain, gailuko interakzio eta konfigurazio arrunt guztiak nabigazio-menu gainerakor baten bidez egin daitezke.

Accessibility Scan-en oinarritzko erabilera bistartzeko, sakatu **Accessibility Scan > Ezarpenak > Tutorial**. Tutoretzak ekorketa-sistemaren oinarritzko funtzionamendua erakusten du hiru pausotan. Hauek dira pausoak:

1. Lehenengo pausoa erakusten da nola sakatu behar den gailuko mahaigaineko elementu bat ardatz bidezko ekorketaren bidez.
2. Bigarren pausoa, gailuaren interakzio-funtzio guztietara sartzeko menu nagusia edo azpimenuak nola erabili behar diren bistaratzen da.
3. Azkenik, azaltzen du ekorketa-sistema aldi baterako nola desaktibatu eta **Assistant modura** nola pasatu, han gailuaren erabilera zirkunstantzial estandar bat egin dezazun.

Sistema

Bideo-oinak: azpтитuluak konfiguratzeko. Aukera estandarrak hauek dira:

Hizkuntza: zer hizkuntzatan agertzea nahi dugun zehazteko.

Letraren tamaina: letra-tamaina handitzeko edo txikitzeko.

Bideo-oinen estiloa: azpтитuluaren estiloa aurrez zehazteko edo pertsonalizatzeko.

Handiagotzeko keinuak: funtzio honi esker, pantaila hurbildu edo urrundu egin daiteke zoom bidez. Mugimendu hauek daude aukeran:

Handitzea aktibatzeke, sakatu 3 aldiz jarraian handitu nahi duzun eremua.

Handitzea desaktibatzeke, sakatu 3 aldiz jarraian handitutako eremua.

Nahi den bezala desplazatzeko, irristatu bi hatz edo gehiago ezkerrera, eskuinera, gora edo behera.

Zooma handitzeko edo txikitzeko, egin atximur edo zabaldu pantaila bi hatzekin edo gehiagorekin.

Edukia aldi baterako zabaltzeko, sakatu 3 aldiz jarraian handitu nahi duzun eremua, eta, hatza pantailatik askatu gabe, mugitu han.

Zabaltzeak ez dio eragiten ez teklatuari, ez nabigazio-barrari.

Letra-tipoaren tamaina: letraren tamaina aukeratzeko; lau tamaina daude guztira.

Bistaratzeko tamaina: pantailako elementuen neurria handitzeko edo txikitzeko.

Kontraste handiko testua: funtzio hau esperimentala da, eta gailuan bistaratutako testua zuri edo beltz jartzen du (jatorrizko kolorearen arabera), errazago irakurri ahal izateko.

Deiak etengailuarekin amaitzen dira: pizteko botoia sakatuta deiak esekitzeko aukera aktibatze edo desaktibatze.

Biratu pantaila automatikoki: gailua horizontalean jartzen denean pantailaren biratze automatikoa aktibatze edo desaktibatze. Aukera hori ez da aktibatzen mahaigainerako eta jatorrizko aplikazio-kutxarako.

Esan pasahitzak: TalkBack zerbitzua aktibatuta dagoela pasahitzak ozen esateko aukera aktibatze edo desaktibatze.

Saguaren erakusle handia: Erakuslea handitzea aktibatze edo desaktibatze, hobeto ikus dadin.

Audio monofonikoa: Audioa erreproduzitzean kanalak konbinatzen ditu.

Erabileraztasunaren lasterbidea: irisgarritasun-funtzioetarako lasterbide bat EZ/BAI aukeren bidez aktibatze edo desaktibatze. Horretarako, luze sakatu pizteko botoia soinu bat entzun edo bibrazio bat nabaritu arte, eta pantaila bi hatzez sakatuta eduki baieztapena jaso arte.

Testua ahots bihurtzeko eginbidea: ahots-sintesiko aukeretarako lasterbidea. Konfigurazio-aukerak hemen ikus daitezke: ***Ezarpenak > Hizkuntza eta idazkera > Testua ahots bihurtzeko eginbidea.***

Luze ukitzearen atzerapena: aukera bat sakatzen denetik haren barruko aukeretara sartu bitarteko atzerapena konfiguratzeko. Hauek daude aukeran: Laburra (lehenetsia), Ertaina eta Luzea.

Bistaratzea

Kolore-alderantzikatzea: funtzio esperimental honek kolore-balioak aldatzen ditu. Pantaila zurian dagoen testu beltza testu zuri bihurtzen da pantaila beltzean.

Kolore-zuzenketa: gailuak daltonismoa konpentsatzeko aukera ematen du.



INPRIMATZEA

Haririk gabeko inprimaketaren funtzioa du, lehenespenez, eta aukera ematen du zure inprimagailua webgunera konektatzeko (galdetu bateragarritasunari buruz inprimagailuaren fabrikatzaileari). Hala, inprimagailua zure smartphonearekin, tabletarekin edo ordenagailu batekin sinkroniza dezakezu, eta edozein lekutatik inprima ditzakezu dokumentuak.



TELEFONOARI BURUZKO INFORMAZIOA

Gailuaren egoera (bateriaren egoera, SIMari buruzko informazioa, serie-zenbakia...), lege-informazioa, Android bertsioa eta modeloa, oinarriko bandaren eta kernel bertsioa eta konpilazio-zenbakia bistaratzen ditu. Atal honetan, eskuz bila ditzakezu eguneraketak (firmwarearen eguneraketei buruzko informazio gehiago eskuratzeko, zoaz eskuliburu honetako **OTA eguneratzeak** atalera).

{ } GARAPEN-AUKERAK

Erabiltzaile aurreratuentzat soilik da atal hau. Aplikazio-garatzailleentzako konfigurazio erabilgarriak azaltzen ditu. Ez itzazu aldatu, maila hori ez baduzu edo garatzailea ez bazara.

Menuak aukera hauek ditu, besteak beste:

- Errore-txostena sortzea
- Pantaila beti aktibo izatea
- Prozesuen estatistika
- USBa araztea
- Kokapen simulatuak
- GPUaren azelerazioa behartzea
- CPUaren erabilera erakustea
- Bigarren mailako prozesuak mugatzea

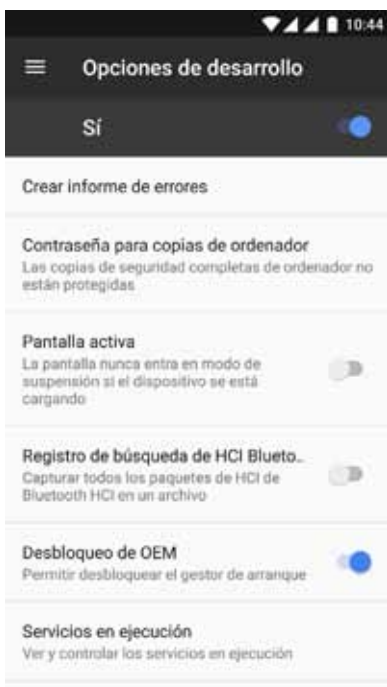

Garatzaileen aukerak ezkutatuta egon ohi da Androiden, lehenespenez. Aktibatzeko, sakatu **Ezarpenak** > **Telefonoari buruz**, eta sakatu behin eta berriz azken aukera (konpilazio-zenbakia). Halako batean, mezu bat bistaratuko zaizu, jakinarazten dizuna garapen-aukerak behar bezala aktibatu direla. **Ezarpenak** menu nagusitik sar zaitezke haietara.

Multimedia

Kamera

Zure smartphoneak bi kamera ditu: bat aurrean, eta, bestea, atzean. Aktibatzeko, sakatu **Aplikazioak** > **Kamera**. Bi kameretako bat hautatzeko, sakatu dagokion ikonoa  pantailaren beheko eskuineko aldean. Ikonoa sakatzen duzuen bakoitzean, aurreko eta atzeko kamerak txandakatuko dituzu. Biek ematen dute aukera irudiak eta bideoak egiteko. Gainera, atzeko kamerak autofocus eta flash funtzioak ere baditu.

Aukera horietara sartzeko, pantaila ukitu leun batekin irrista dezakezu, eskuinera edo ezkerrera, edo zuzenean sakatu dezakezu modua. Era batera edo bestera, modu hauek txandakatuko dituzu: **Panorámica**, **Cámara**, **Vídeo** edo **MotionsZZ**.



Hautatzen duzun aukeraren arabera,  edo  ikonoa sakatu beharko duzu argazkiak ateratzeko.

Argazki eta bideoetan zooma erabiltzeko, atximur egiteko keinua erabil dezakezu eszenaren aurrebistan, argazkia atera aurretik, edo, bestela, bolumen-botoiak erabil ditzakezu (doikuntzak aurrez konfiguratu behar dira).



Argazkiak aplikazioan sartzeko eta egindako pantaila-irudia ikusteko, sakatu ezkerreko beheko aldean agertzen den zirkulua, egindako azken argazkia bistaratzen duena. Kamerara itzultzeko, sakatu  ikonoa, ezkerreko goiko izkinan.

Aurreko kameran, Face beauty modua  sartu da: aurpegiak automatikoki detektatzen ditu, eta aurpegiaren argitasuna eta leuntasuna aldatzen ditu, efektu uniforme bat lortzeko.

Kamera modua

Kamera moduan, pantailaren ezkerreko aldean, esposizioa eskuz erregulatzeko barra bat bistaratzen da lehenespenez. Fokua blokea dezakezu hobeto egokitzen den beste esposizio bat aukeratzeko eta, hala, argazkiaren kalitatea optimizatzeko. Horretarako, sakatu pantaila. Zirkulu bat agertuko da, barruan giltzarrapo bat duena; sakatu han, eta beste zirkulu bat agertuko da, horia. Azken horrek adierazten du fokua blokeatuta dagoela.

Kamera moduaren doikuntzak ikusgai daude, lehenespenez. Sakatu  ikonoa, ezkutatzeko. Berriro bistaratzeko, sakatu .

Kamera modu hauek dituzu aukeran: **Automatiko**, **MANUAL** eta **Escenas**. Modu batetik bestera aldatzeko, sakatu  ikonoa (automatikoa),  ikonoa (eskuzkoa) edo  (eszenak) eskuineko beheko aldean.



Ondoren, **Automatiko** moduaren menuaren ikonoak azalduko dizkizugu labur-labur:

 Aukeratu flasha modu automatikoan, flasha aktibatuta edo flasha desaktibatuta uzteko.

 Tenporizadorea aktibatzen edo desaktibatzen du. 3 segundotik 10 segundora bitarteko atzerapena hauta daiteke.

 Sare bat jartzen du ganean argazkiak errazago enkoadratzeko.

HDR High Dynamic Range argazkiak ateratzeko modu bat da. Irudien tarte dinamikoa handitzen du xehetasunak galdu gabe, 3 argazki ateraz bakoitza esposizio batekin eta irudi bakar batean gainjarriz. HDR aukera ez da bateragarria argazki-ateratze jarraituarekin eta flasharekin.

 Kameraren doikuntza orokorretara sartzeko.



Ondoren, **MANUAL** moduaren menuaren ikonoak azalduko dizkizugu labur-labur:

 Aukeratu flasha modu automatikoan, flasha aktibatuta edo flasha desaktibatuta uzteko.

 Tenporizadorea aktibatzen edo desaktibatzen du. 3 segundotik 10 segundora bitarteko atzerapena hauta daiteke.

 Sare bat jartzen du gainean argazkiak errazago enkoadratzeko.

HDR High Dynamic Range argazkiak ateratzeko modu bat da. Irudien tarte dinamikoa handitzen du xehetasunak galdu gabe, 3 argazki ateraz bakoitza esposizio batekin eta irudi bakar batean gainjarriz. HDR aukera ez da bateragarria argazki-ateratze jarraituarekin eta flasharekin.

 Kameraren doikuntza orokorretara sartzeko.

Pantailaren ezkerreko aldean modu honetarako doikuntza gehiago ageri dira:

 Aukeratu fokuratze automatikoa edo eskuzko fokuratzea.

WB Zurien balantzea doitzen du, hainbat argi-gioren artean aukeratzuz. Lehenespenez, automatikoan ezarrita egon ohi da.

ISO Daukazun argiaren arabera sentsorearen sentsibilitate-maila aukeratzeko. Modu automatikoa eta eskuzko modua aukeratzeko, 100etik 1.600erainoko balioekin.



 Argazkia ateratzeko esposizio-denbora eskuz doitzeko, 10 segundora arteko balioekin.

 Esposizioa eskuz erregulatzeko.

Escenas moduak zenbait doikuntza konfiguratzeko dituzte, uneko baldintzen eta argiztapen-motaren arabera. Aukera hauek dituzu: Theatre, Landsca..., Action, Night, Night po..., Macro, sunset, snow, Fireworks.



Bideo modua

Bideo moduaren doikuntzak ikusgai daude, lehenespenez. Sakatu  ikonoa, ezkutatzeko. Berrir bistaratzeko, sakatu .

Ondoren, menuaren ikonoak azalduko dizkizugu labur-labur:



Linterna aktibatzen/desaktibatzen du, argi gehiago edukitzeko.



Soinua grabatzea aktibatzeko edo desaktibatzeko.



Grabazioaren kalitatea konfiguratzeko. Aukera hauek daude: HD 720, FHD 1080 eta UHD 4K.



Segundoko hartu beharreko fotograma-kopurua konfiguratzeko. Aukeratzeko bideo-kalitatearen arabera, 30 edo 60 fps aukeratu dezakezu.



Kameraren doikuntza orokorretara sartzeko.



Modu panoramikoa



Modu hau aktibatzen duzunean, aurrerapen-barra bat bistaratzen da, telefonoarekin zer mugimendu egin dezakezun adierazteko.

Saiatu ahalik eta zuzenen edukitzen gailua ibilbidean, bideoa modu optimoan grabatzeko. Aurrerapen-barran gezi zuri bat agertuko da, eta gidari gisa balioko du. Akatsen bat eginez gero, gezia berde jarriko da, eta abisua emateko eta harguneak bata bestearekin bat etor daitezzen egin beharreko bidea adierazteko.

Aurrerapen-barraren amaierara iristen zarenean, eszena automatikoki gordeko da. Prozesuan **Stop** botoia sakatuta ere geldiaraz dezakezu panoramikoa.

Motions

Atal honen barruan, modu hauek daude: *Time Lapse* , *Fast motion**  eta *Slow motion* .

TIME LAPSE

Modu honetan mantso gertatzen diren gertaerak graba ditzakezu, eta ondoren kamera lasterrean bistaratu. Time-lapse grabazioak egin ditzakezu, 0,5 s eta 10 min bitarteko fotograma-tarteekin. Kamera azkarreko bideo batean, segundo bakoitzean 30 fotograma sartu behar dira. Zenbat eta azkarragoa izan atera nahi duzun eszena, orduan eta denbora-tarte laburragoa aukeratu beharko duzu. Ondoren, menuaren ikonoak azalduko dizkizugu labur-labur:

 Linterna aktibatzen/desaktibatzen du, argi gehiago edukitzeko.

 Soinua grabatzea aktibatzeke edo desaktibatzeke.

 Grabazioaren kalitatea konfiguratzeko. Aukera hauek daude: HD 720, FHD 1080 eta UHD 4K.

1s Aukeratu zein denbora-tartean egin nahi dituzun grabazioak: 0,5 segundo eta 5 minutu artean hauta dezakezu.

 Kameraren doikuntza orokorretara sartzeko.



* Gerora egingo diren eguneratzeetan erabili ahal izango da.

KAMERA LASTERRA*



Modu honetan bideoak kamera lasterrean graba ditzakezu. Segundokograbatzen duen irudi-kopuru proiektzio-abiadura baino txikiagoa delako lortzen da ikus-efektu hau. Sekuentzia horiek segundoko irudi-kopuru arruntarekin erreproduzitzen gero, bizkorrago erreproduzitzen ari dela dirudi. Ondoren, menuaren ikonoak azalduko dizkizugu labur-labur:



Linterna aktibatzen/desaktibatzen du, argi gehiago edukitzeko.



Soinua grabatzea aktibatzeko edo desaktibatzeko.



Grabazioaren kalitatea konfiguratzeko. Aukera hauek daude: HD 720 eta FHD 1080.



Grabazio-abiadura konfiguratu. 2, 3 eta 4 aldiz bizkorrago hauta dezakezu.



Kameraren doikuntza orokorretara sartzeko.

KAMERA GELDOA

Modu honetan bideoak kamera geldoan graba ditzakezu. Segundokograbatzen duen irudi-kopuru proiektzio-abiadura baino handiagoa delako lortzen da ikus-efektu hau. Sekuentzia horiek segundoko irudi-kopuru arruntarekin erreproduzitzen gero, mantsoago erreproduzitzen ari dela dirudi. Ondoren, menuaren ikonoak azalduko dizkizugu labur-labur:



Linterna aktibatzen/desaktibatzen du, argi gehiago edukitzeko.



Soinua grabatzea aktibatzeko edo desaktibatzeko.



Grabazioaren kalitatea konfiguratzeko. . Aukera hauek daude: HD 720 eta FHD 1080.



Segundoko hartu beharreko fotograma-kopuru konfiguratzeko aukera ematen du, kamera geldian hobeto ikusteko. Aukeratzen duzun bideo-kalitatearen arabera, 60 edo 120 fps aukeratu dezakezu.



Kameraren doikuntza orokorretara sartzeko.



* Gerora egingo diren eguneratzeetan erabili ahal izango da.

DOIKUNTZA OROKORRAK

Doikuntza orokorretara argazki- edo bideo-kameratik sar zaitezke; horretarako, sakatu modu bakoitzaren doikuntza-menuan dagoen  ikonoa.

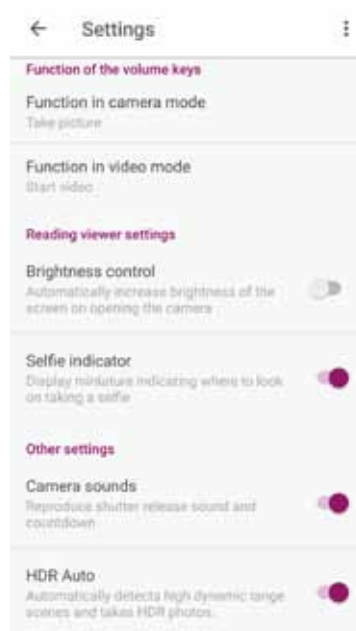
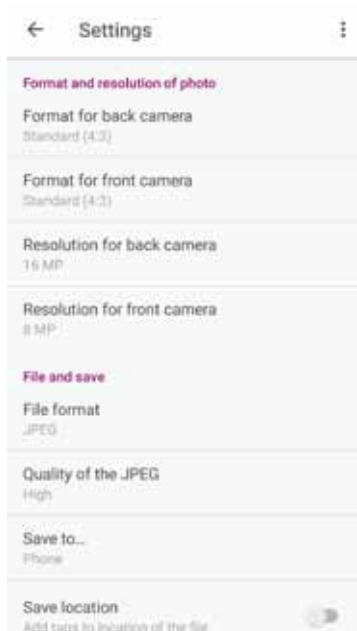

Argazkien formatua eta bereizmena

Atzeko kameraren formatua: argazkien tamaina doitzeko; aukera hauek dituzu: Standar (4:3), Full screen (16:9) edo 1:1.

Aurreko kameraren formatua: argazkien tamaina doitzeko; aukera hauek dituzu: Standar (4:3), Full screen (16:9) edo 1:1.

Atzeko kameraren bereizmena: argazkien kalitatea konfiguratzeko; 2 MP eta 16 MP bitarteko balioak daude aukeran, Aquaris X-n, eta 12 MP-raino, Aquaris X Pro-n.

Aurreko kameraren bereizmena: argazkien kalitatea konfiguratzeko; aukera hauek daude: 2 MP edo 8 MP.

Fitxategia eta biltegiatzea

Save to...: microSD txartela txertatua baduzu, aukeratu dezakezu irudiak telefonoan edo txartelean gordetzea.

File format: JPEG edo JPEG+DNG hauta dezakezu.

Quality of the JPEG: argazkiaren kalitatea hautatzeko; aukera hauek daude: **Alta**, **Media** edo **Baja**.

Save location: gaitu ezazu zure multimedia-fitxategia sortzean kokapen-etiketak gehitzeko.

Bolumen-teklen funtzioak

Function in camera mode: kameraren moduan bolumen-teklei funtzio bat esleitzeko. Aukera hauek dituzu: Take picture, Volume edo Zoom.

Function in video mode: bideoaren moduan bolumen-teklei funtzio bat esleitzeko. Aukera hauek dituzu: Start video, Volume edo Zoom.

Pantailaren doikuntzak

Brightness control: pantailako distira aktibatzeko, desaktibatuta edukiz gero, argazkiak edo bideoak ateratzea errazagoa izan dadin. Aurrez Distira automatikoki aktibatu baldin baduzu, doikuntza hau une horretan dagoen argira egokituko da.

Camera sounds: argazki bat ateratzean eta atzerako kontaketa jarritakoan egiten duen soinua aktibatzeko edo desaktibatzeko.

Beste doikuntza batzuk

Selfie indicator: miniatura bat erakusten du, adierazteko nora begiratu behar den selfie bat egitean.

HDR Auto: irudi bat hartzean, bibrazioa gutxitzen du.

Restore defaults aukera erabil dezakezu (kameraren fabrikako doikuntzak berrezartzea), goiko eskuineko ertzeke (...) ikonoa sakatuta.

Argazkiak

Zure gailuan gordetako irudiak eta bideoak ikusteko, sartu **Fotos** aplikaziora (aplikazio-kutxan duzu).





Fotos aplikazioaren pantaila nagusian, gailuaren zenbait kokapenetan gordetako irudiak eta bideoak ikus ditzakezu. Irudi edo bideo bat ikusteko, sakatu irudia edo bideoa bera.

Kamerarekin argazki edo bideo bat egin ondoren ere sar zaitezke galeriara. Horretarako, sakatu azkeneko argazkia ateratakoan ezkerreko beheko aldean azaltzen den ikonoa .



Irudi bat bistaratzen ari zarela, funtzio hauetara sar zaitezke:



- Menuaren botoia edo  ikonoa sakatuz gero, aukera hauek dituen zerrenda bat bistaratuko da: **Presentación, de diapositivas, Usar como, Inprimatu eta Ayuda/Enviar sugerencias.**
-  ikonoa sakatuta, maiz erabiltzen dituzun kontaktuak agertzen dira zerrenda batean, haiekin komunikatzeko erabiltzen dituzun aplikazioei lotuta.
-  ikonoa sakatuz gero, irudia editatzeko programa irekiko da (iragazkiak, markoak, distira...).
-  ikonoa sakatuta, argazkiaren edo bideoaren informazioa eskuratzen da.
-  ikonoa sakatuta, hautatutako argazkiak edo bideoak ezabatzen dira.

Irudiak bistaratzean zooma egiteko, nahikoa da pantaila bi aldiz ukitzea, irudia handitzeko. Gauza bera egin behar da txikitzeke ere. Atximur eginez ere lortzen da: hatzak bereizi egin behar dira irudia handitzeko, eta elkartu, zooma txikitzeke.



Androidek ez du uzten, lehenespenez, karpeta berriak sortzen eta irudiak karpeta batetik bestera eramaten. Edonola ere, hirugarren batzuen doako aplikazioak erabiliz ere egin daitezke horiek guztiak.

Play Music

Lehenespenez, audio-erreproduzitzailerik bat du instalatua zure smartphoneak; aukera horrek, audio-fitxategiak erreproduzitzeaz gain, musika erosteko eta deskargatzeko aukera ematen du, aplikazio-dendan integratuta baitago.

Zure gailura musika gehitzeko, bi aukera dituzu:



- Telefonoa ordenagailura konektatu, eta musika guztia transferitu telefonoaren barne-memoriara. Horretarako, nahikoa da emandako kablea konektatzea ordenagailura eta telefonora, karpetak ordenagailuko kokapenetik koptatu eta Music karpetan itsasteko (zure telefonoaren barne-memorian edo microSD txartelean duzu karpeta hori, halako txartelik sartu baduzu).
- Aplikazioan bertan. Menu nagusian, dendarako esteka bat aurkituko duzu. Handik, hainbat disko eta abesti bila ditzakezu, gero erosi eta zure multimedia-bildumara gehitu ahal izateko.

Musika gehitu ondoren, menu nagusian aurkituko duzu, **Musika** sakatuta. Han, musika-generoen, artisten, albumen edo abesti-zerrenden arabera antola dezakezu.



Zerrendak bistaratzeko aplikazioak erabiltzen duen informazioa (artista, albuma...) ordenagailu baretik alda daiteke, saguaren eskuineko botoia sakatzuz aldatu beharreko fitxategiaren gainean eta **Propiedades > Detalles** aukeratuz goitibeherako menuan eta pantaila gainerakorrean.

Bilaketa bat egin dezakezu zeure abesti-liburutegian, deskribapenean testu bera duten albumak, abestiak eta abar bilatzeko.

Zein abesti entzun nahi duzun erabakitzen duzunean, sakatu. Barra-animazio bat hasiko da mugitzen, une horretan erreproduzitzen ari den pista erakutsiz. Erreprodukzio-panela irekitzeko, sakatu edo irristatu gora pantailaren beheko aldeko barra. Gainera, panel horren bidez, zenbait aukera hauta ditzakezu: etengabeko erreprodukzioa (ezkerreko ikonoa; eduki osoa amaitu ondoren, berriz erreproduzitzen du zerrenda), aurreko pistara itzultzea, erreprodukzioa etetea, hurrengo pistara joatea edo ausazko erreprodukzioa. Ikuspegi horretan, gainera, abestia gustatzen zaizun ala ez adieraz dezakezu,  eta  ikonoak erabiliz.

Aukera gehiago topatu ditzakezu,  sakatzuz goiko eskuineko aldean. Besteak beste, pista bat lehendik dagoen playlist (erreprodukzio-zerrenda) batera gehitzea, edo berri bat sortzea.

Aplikazioaren menu nagusian, erreprodukzio-zerrenden aukera (playlists) bistaratzen da. Aurrez sortu dituzun zerrendak jasotzen dira han. Han bertan, **Me gusta** atala dago, eta, han,  ikonoarekin markatu dituzun pistak aurkituko dituzu.

Play Movies

Zure smartphoneak **Play Movies** aplikazioa du lehenespenez, eta, aplikazio-dendan integratuta dagoenez, filmak erosi ditzakezu gailuan ikusteko.

Aplikazioa irekitakoan, bilduma arakatzeko aukera eta Playk gomendatutako filmen zerrenda bat agertuko zaizkizu. Menu nagusiko **Mis películas** aukera sakatuta, erositako filmak dituzu. Filmak geroago ikusteko gorde nahi izanez gero, sakatu **Wishlist**.

Aplikazioak

Aplikazioen zerrendara sartzeko, irristatu hatza pantailaren behealdean, edo sakatu ^ ikonoa (behealdeko barran dago, zenbait aplikaziotarako lasterbidea dagoen tokian, alegia). Aplikazio-kutxan, aurrez instalatutako aplikazioak eta gailuan deskargatutakoak daude, ordena alfabetikoan.

Aplikazioak bertikalki antolatzen dira; beraz, batetik bestera joateko, irristatu hatza beherantz edo gorantz. Alboko barra luze sakatzen baduzu, aplikazioen inziala agertuko da, errazago identifika ditzazun. Bilaketa-barra bat ere badu, aplikazioak bizkorrago bilatzeko. Metodo horren bidez aplikazio bat bilatzean, **Play Store**ra ere sar zaitezke. Horretarako, sakatu **Buscar más aplicaciones** aukera.

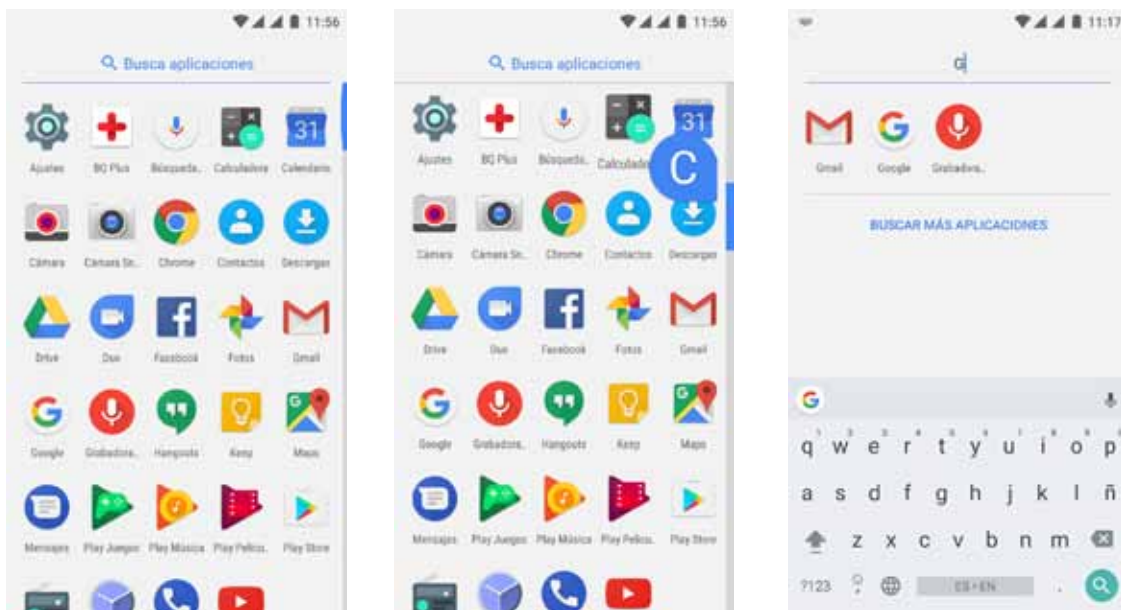

Jatorri ezezaguneko aplikazioak

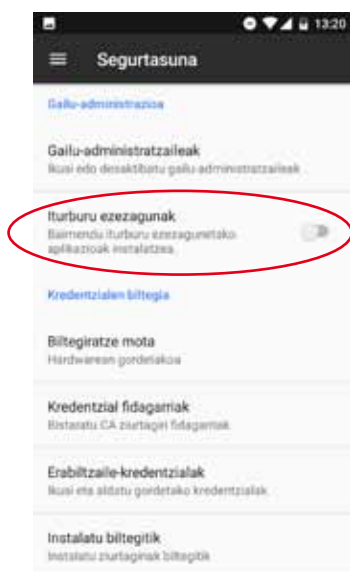

Originala ez beste denda batetik edo webgune batetik aplikazioak deskargatzeko, aurrez sistema konfiguratu behar duzu, jatorri ezezaguneko aplikazioak instalatzen utz dezan. **Ezarpenak** > **Segurtasuna** menuan, aktibatu **Iturburu ezezagunak**, onartu segurtasun-oharra, eta iturria fidagarria denean soilik instalatu horrelako aplikazioak.

Webgune batetik aplikazioak instalatzeko, zure gailuan *.apk fitxategia eduki behar duzu. Ohikoa da halako fitxategiak WinRAR erako programa batekin konprimatuta egotea. Beraz, deskargatutako fitxategia *.rar erakoa bada, PCarekin edo Android fitxategi-kudeatzaile batekin deskonprimatu beharko duzu.

*.apk fitxategia irekitzean, aplikazioa instalatzeko baieztapena eskatzen du sistemak. Mezu hori onartuz gero, aplikazioa instalatuta geratuko da.

Play Store

Smartphoneak aplikazio-denda bat dakar instalatuta; handik, askotariko programak, jokoak, musika, filmak, liburuak eta abar deskargatu ditzakezu. Deskarga-mota bakoitza azpikategoriatan ordenatuta dago, une bakoitzean behar duzun hori intuizioz eta zehaztasunez aurkitu dezazun.









Garrantzitsua: kontuan izan deskarga guztiak ez direla doakoak. Baliteke batzuek kostu gehigarriak izatea. Doakoak ez diren deskarga guztietan, deskargaren prezioa bistaratuko da aplikazioari buruzko informazioarekin batera, eta deskarga baieztatzeko eskatuko da, nahi gabeko kargurik ez egiteko.

Web-nabigatzailea

Interneten zenbait fitxatan eta URLtan nabiga dezakezu. Eskuineko goiko aldean, zenbaki bat duen ikono karratu bat agertzen da; aktibo dagoen fitxa-kopurua adierazten du. Hura sakatuz gero, aktibo dauden fitxetako bat aukeratu dezakezu, edo beste bat ireki. Beste bat irekitzen duzunean, eskuz sar dezakezu URL bat goiko zuriunean, edo pantailaren erdialdean bistaratzen diren iradokizunak erabil ditzakezu (maizen bisitatzen diren orrialdeetan oinarrituak dira iradokizunak).

Fitxa bat ixteko, sakatu fitxen ikonoa, eta, gero, **X**, edo, bestela, lerratu itxi nahi duzun fitxa.

Menu-botoia  sakatuz gero, aukera hauek dituen zerrenda bat bistaratzen da:

- **Volver hacia atrás o adelante**  : azkena bisitatutako orrialdeetara itzultzeko edo azkena bisitatutakora itzultzeko.
- **Añadir marcador** : orrialde bat gogoko gisa markatzeko; hartara, gero, erraz berreskura daiteke. Markagailuak karpetatant antola daitezke.
- **Descargar** : uneko webgunetik fitxategi edo irudi bat deskargatzeko, konexiorik gabe ere ikus dezazun.
- **Información** : une horretan zauden webguneari buruzko informazioa ikus dezakezu.
- **Recargar página** : aktibo dagoen orrialdea eguneratu daiteke, haren edukia freskatzeko.
- **Nueva pestaña**: fitxak gehitzeko, zenbait orrialdetan aldi berean nabigatzeko.
- **Nueva pestaña incógnito**: fitxa batean nabigatu arren fitxa hori historian erregistratuta gera ez dadin.
- **Marcadores**: gordetako markagailuen erregistrora sartzeko.
- **Pestañas recientes**: duela gutxi itxitako fitxak ikus daitezke, eta, nahi izanez gero, berreskuratu.
- **Historial**: bisitatutako webguneak berreskuratzen ditu, eta kronologikoki ordenatzen (berrienak lehenengo).
- **Descargas**: gordetako fitxategien erregistrora sartzeko.
- **Partekatzea**: uneko webgunea beste erabiltzaile batzuekin partekatzeko.
- **Busca en la página**: aktibo dagoen webgunean testu jakin bat bilatzeko.
- **Añadir a pantalla de inicio**: hautatutako orria nabigatzailea martxan jartzean lehen orri gisa ager dadin gehitzeko.

- **Ver como ordenador:** kontrol-lauki hau markatuz gero, ordenagailuan bezala bistaritzen da webgunea, gailu mugikorretarako bertsio bereziei kasurik egin gabe.
- **Ajustes:** nabigatzailearen oinarrizko doikuntzen eta doikuntza aurreratuen menura sartzeko.
- **Ayuda y sugerencias:** beste erabiltzaile batzuen iritzietara sartzeko, zeurea uzteko eta laguntza-dokumentura sartzeko.

Hangouts

Berehalako mezularitzarako aplikazioarekin, zure posta elektronikoko kontua eta telefono-zenbakia konfigura ditzakezu, lagunekin txat bidezko elkarrizketak izateko, eta SMSetarako motor lehenetsi gisa ere konfigura dezakezu.

Egutegia

Egutegia tresna erabiliz, zure eguneroko zereginak kudeatu ditzakezu, eta zure posta elektronikorekin sinkronizatu, kontaktuekin hitzorduak, bilerak eta gertaerak partekatu ahal izateko. Gainera, alertak eta jakinarazpenak konfiguratzeke ere balio du, inoiz hitzordurik ez ahazteko. Bestalde, aplikazioak aukera ematen du egutegia sinkronizatzeko, beste edozein gailu mugikorretatik ikusi ahal izateko.

Gertaera berri bat sortzeko, sakatu eskuineko beheko izkinan dagoen **+** ikonoa. Hainbat gauza aukeratu ditzakezu: gertaeraren data eta ordua, bilera egingo den lekua, gonbidatuak, alertak aktibatzea/desaktibatzea, gertaerei deskribapen bat eranstea edota bileran zauden bitartean zure kontaktuek ikusiko duten egoera.

Mapak eta GPS nabigazioa

Zure smartphoneko **Maps** aplikazioa erabiliz, zure uneko kokapena ikus dezakezu (zehaztasun gehiago izateko, aktibatu sistemaren GPS kokapena), bai eta satelite batetik ateratako irudiak edota kokapen jakin baten inguruko ikuspegi erreala ere. Gainera, nabigazio-aukera hauta dezakezu, uneko kokapenetik zure helburura nola iritsi jakiteko argibideak bidal diezazkizun gailuak, bai oinez joan behar baduzu, bai ibilgailu batean joan behar baduzu. Atxikitako hainbat eta hainbat enpresa eta establezimendu aurkitzeko zerbitzua ere eskaintzen du aplikazio honek.

Kontuan izan informazio hori guztia (mapak barne) ez dagoela zure gailuan aurrez kargatuta. Beraz, nabigazioa erabiltzen duzun bakoitzean, datuak erabili beharko dira. Baliteke horrek kostua izatea, telefonia mugikorreko zure operadorearekin kontratatuta daukazu tarifaren arabera.

BQ Plus

BQk aukera ematen dizu zure gailuarentzat aseguru bat eskuratzeko telefonoa abiarazi eta lehenengo hamabost egunetan. Ikus aseguruaren estaldurari eta baldintzei buruzko informazio guztia bq.com/bq-plus webgunean.

Posta elektronikoa

Gmail kontua konfiguratzea

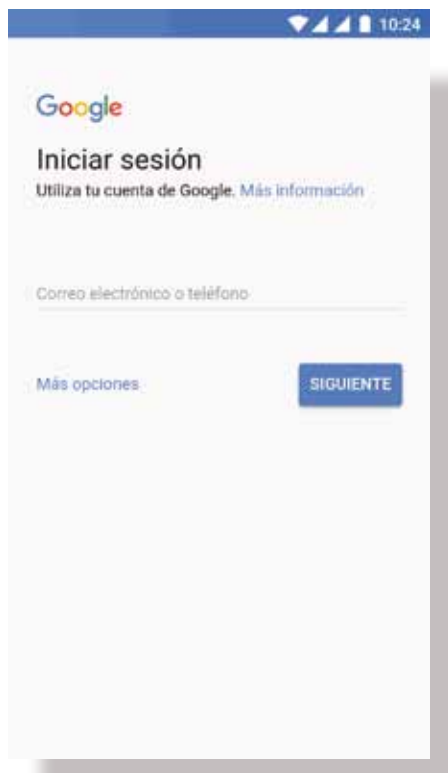

Zure smartphonea pizten duzun lehen aldian edo fabrikako datuak berrezarri ondoren (datu guztiak ezabatzen ditu), zure Gmail kontua konfiguratu beharko duzu.



Jada kontu bat badaukazu, hura erabil dezakezu. Konturik ez baduzu, halako bat sortzeko aukera emango dizu sistemak. Kontuan izan Gmail kontu bat eduki behar dela gailuaren funtzionalitate batzuetara sartzeko eta aplikazio batzuk ez direla erabilgarri egongo kontu hori behar bezala konfiguratu arte. Horrez gainera, beharrezkoa da Gmail eguneratuta dagoela ziurtatzea arazoak ekiditeko.

Aplikaziotik bertatik (zure aplikazio-kutxan dago eskuragarri), zure sarrerako ontzira sar zaitezke, eta zenbait konfigurazio ere alda ditzakezu, hala nola mezuak bistartzeko, erantzuteko edo irakurtzeko modua edo jakinarazpenak jasotzeko modua.

Bestetik, kontu bat baino gehiago gehitu ditzakezu, helbide bat baino gehiagotako mezuak aldi berean jasotzeko.

Edozein kontu da bateragarria Gmailen aplikazioarekin.

Mezu elektronikoak bidaltzea

1. Ireki **Gmail** aplikazioa, sakatu **Idatzi** botoia .
2. Idatzi hartzailearen helbide elektronikoa, gaia eta mezua.
3. Sakatu **bidaltzeko** botoia .

Fitxategi erantsiak bidaltzeko,  ikonoa sakatu behar duzu.

Mezu elektroniko bati erantzutea

Hiru aukeretako edozeinekin erantzun diezaikegu mezuei:

- **Erantzun:** kateko azken mezua bidali duenak soilik jasoko du erantzuna.
- **Erantzun guztiei:** azken mezuaren bidaltzaile gisa ikusgai zeuden erabiltzaile guztiek jasoko dute erantzunaren kopia bat.
- **Birbidali:** bidaltzaileetako bat ez den beste erabiltzaile bati edo gehiagori bidal diezaiokezu mezu-kate baten edukia.

Posta elektronikoko bezero batzuetan, birbidaltzeko aukeran soilik mantentzen ditu aktibo aurreko mezuaren fitxategi erantsiak.

Kalkulagailua

Kalkulagailu praktiko bat da zure smartphonearen tresnetako bat. Oinarrizko eragiketak nahiz zientifikoak edo aurreratuak egiteko balio dizu. Aplikazioa irekitzean, oinarrizko eragiketak soilik ikusiko dituzu pantailan, baina aurreratuak ere erabil ditzakezu, pantaila ezkerrera irristatuta edo pantailari bira emanda.

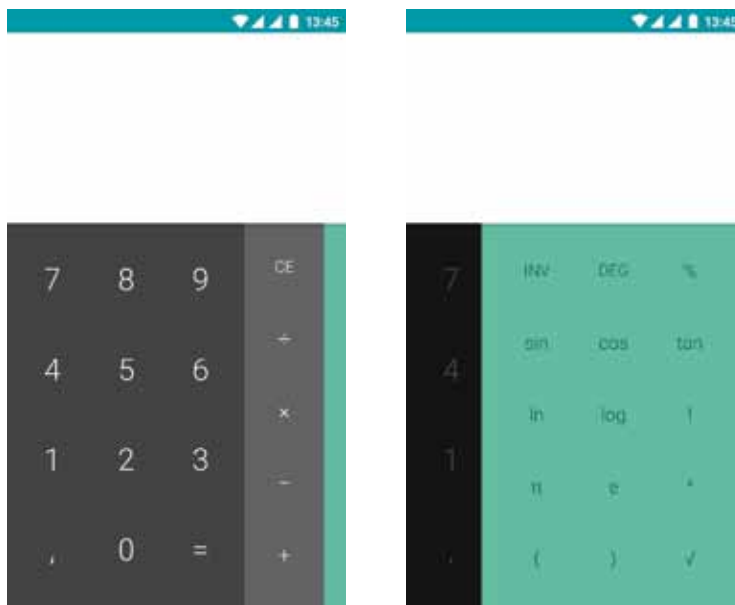

Erlojua

Erlojua gailuaren beste funtzioetako bat da, eta zenbait aukera ditu.

Lehenengo fitxan, **Alarmak** erraz kudeatu ditzakezu. Hainbat alarma aldi berean konfiguratu ditzakezu, haiei izenak esleitu, errepikatuko den ala ez aukeratu, asteko zein egunetan joko duten hautatu eta bibrazioa aktibatu/desaktibatu.

Nahi adina alarma berri sortu eta ezaba ditzakezu. Alarma bat aldi baterako aktibatzeke edo desaktibatzeke baina ez ezabatzeke, nahikoa da orduaren eskuinean dagoen botoia ezkerrera irristatzea.

Bigarren fitxan, munduko edozein tokitako ordua ikus dezakezu. hirugarrenean, atzerako kontaketa konfiguratu daitekeen tenporizadorea dago, eta, azkenik, tarte-funtzioa duen kronometro erabilgarri bat.



FM irratia



Aplikazio horrek aukera ematen dizu zure irradi-kate gogokoenak entzuteko eta emisio bat zure telefonoaren memorian gordetzeko. Kateak sintonizatzeko, bilaketa eskuz edo automatikoki egin dezakezu. Mugitu hatza dialean arrastatuta, katea eskuz bilatzeko, edo erabili < eta > ikonoak automatikoki bilatzeko.

Bestela, aurkitu eskuragarri dauden maiztasun guztiak  ikonoa eta **Bilatu** aukerarekin.

Gogoko 7 kate marka ditzakezu horretarako ikonoak sakatuz: **+** Gainera, gogoko gisa markatu ondoren, izena edita dezakezu gainean luze sakatuta, zerrendan errazago bilatzeko.

Soinua telefonoaren bozgorailuetatik entzun dadin, entzungailuetatik entzun beharrean,  ikonoa hautatu behar duzu, eta bozgorailu bihurtuko da.

 ikonoan, **grabatzeko** aukera ere baduzu, uneko emisioa zure gailuan gordetzeko.



Gailura entzungailu batzuk konektatu behar dira irradi-aplikazioa erabiltzeko, entzungailuek berek egiten baitute antena-funtzioa.

Grabagailua

Zure BQ smartphonearen tresnetako beste bat da ahots-grabagailua. Audio-pistak erraz-erraz graba ditzakezu harekin.

Grabatzen hasteko, sakatu pantailaren beheko aldean dagoen  ikonoa. Goiko kontagailuak grabazioaren iraupena bistaratzen du. Gelditzeko botoia sakatuta amaitu dezakezu. Grabazioa hemen gordeko da: **Ezarpenak > Memoria eta USB konexioa > Arakatu > Sound Recorder**.

Aholku erabilgarriak

Bateriaren iraupena optimizatzea

Bateriaren iraupena luzatu egin dezakezu, behar ez dituzun funtzioak desaktibatuz. Aplikazioen eta sistemaren baliabideek bateriaren energia kontsumitzeko modua ere kontrola dezakezu. Konfigurazioa optimizatzeko, sartu aplikazio-kutxara, eta sakatu **Ezarpenak**.

- WiFi-a, bluetootha edo GPSa erabiltzen ari ez bazara, **Ezarpenak** atalean desaktiba dezakezu, arestian azaldu bezala.
- **Maps, Google** eta halako aplikazioak erabiltzen ari ez bazara, itxi itzazu. GPSa erabiltzen dute, eta energia asko behar dute.
- Pantailako distira optimiza dezakezu dagoen argiaren arabera, **Disdira doigarria** aukerarekin. Lasterbidean agertzeko moduan konfigura dezakezu, bi hatzekin jakinarazpen- eta ohar-barra behera lerratuz, eta  ikonoa sakatuz.
- Ezarri pantaila modu etenera igarotzeko denbora-tarte labur bat, **Ezarpenak > Bistaratzea > Ezarri egonean moduan** sakatuta.
- Desaktibatu aplikazio guztien sinkronizazio automatikoa, **Ezarpenak > Kontuak** aukeran, behar ez badituzu behintzat. Kontuan izan ezazu zure mezu elektronikoak eskuz sinkronizatu beharko dituzula, eta, eguneraketak egiten direnean, ez duzula jakinarazpenik jasoko.
- Aldatu **Hegazkin modura**, pizteko botoia luze sakatuz aukera hori duen leiho bat bistaratu arte, edo jakinarazpen- eta ohar-barra behera lerratuz bi hatzekin.

Bateriaren erabilerari buruzko xehetasunak kontrolatzea

Zure konfigurazioa optimizatzeko, sakatu **Ezarpenak > Bateria**. Pantailaren beheko aldeko zerrendan, aplikazio eta zerbitzu bakoitzaren bateria-kontsumoa nola banatzen den azaltzen da. Sakatu grafikoa, xehetasun gehiago eskuratzeko. Aplikazio batzuen xehetasunak jasotzen dituen pantailak botoiak ere baditu; ahalik eta energia gehien aurrezteko konfigurazio-parametroak nola doitu azaltzen dute.

Bateria aurrezlea aukerak bide ematen du sistema mailan energia aurrezteko. Hara sartzeko, sakatu  ikonoa, eskuineko goiko aldean. **Bateria optimizatzeko** aukerara ere sar zaitezke hemendik; atsedean moduan (Deep sleep) tarte bat pasatu ondoren sinkronizazio-maiztasuna optimizatzeko aukera ematen du. Horrela bateria aurrezten da, aplikazioak sarera sartzean eta automatikoki sinkronizatzean eragiten duten kontsumoa murrizten baita.

OTA eguneratzeak

OTA siglek “Over the air” esan nahi dute ingelesez; alegia, “airetik”. Esan nahi du zure gailura datu-konexio baten bidez iristen direla firmware-eguneraketak, erabiltzaileak ia esku hartu gabe, eta bestelako eguneratze-prozedura konplexuagoen beharrik gabe.

Zure gailuak aldi behin bilatuko ditu sistema eragilearen eguneraketak, zeinek errendimendu-hobekuntzak edo funtzio gehigarriak izaten baitituzte zure smartphonerako.

Sistemak eguneraketa bat aurkitzen duenean, leiho gainerakor batek emango dizu horren berri, eta onspena eskatuko dizu instalazioa egiteko. Eguneraketaren datu-paketea deskargatzeko WiFi-a erabiltzea gomendatzen da.

Prozesuak instalazio guztian gidatuko zaitu, dena erraz eta eroso egiteko. Eskuz ere begiratu dezakezu eguneraketa-paketerik badagoen, bide honetatik joanda: **Ezarpenak > Telefonoari buruz > Sistemaren eguneratzeak > Update**. Mezu batek jakinaraziko dizu eguneraketarik badagoen aztertzen ari dela sistema. Halakorik badago, instalazio-prozesua goian aipatutako berbera da.

Fitxategiak partekatzea

Partekatu nahi duzun fitxategia multimedia bada, pantailaren beheko aldean barra bat agertuko da aukera hauekin: **Editatu, Partekatu, InformaciónZZ** eta **Ezabatu**. Partekatzeko aukera hautatuta, maiz erabiltzen dituzun kontaktuak agertzen dira goiko aldean, haiekin komunikatzeko erabiltzen dituzun ohiko aplikazioei lotuta.

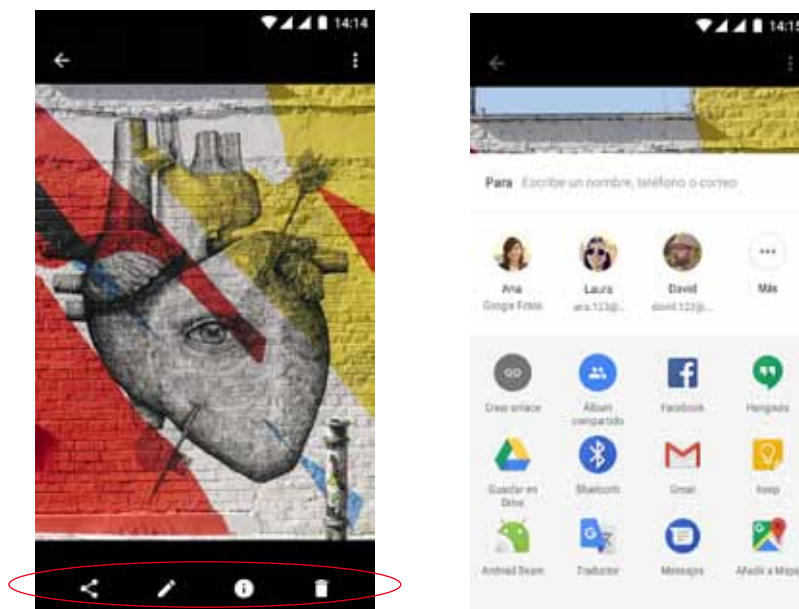

Ahots bidezko bilaketa

Pantaila nagusian, mikrofonoaren ikonoa duen widgeta agertzen da. Hura sakatuta, **ahots bidezko bilaketa**ko aukera abiarazten da. Aplikazio horren bidez, edozein gairi buruzko informazio-bilaketak egin ditzakezu azkar-azkar, eta beste aplikazio batzuekin ere lotu dezakezu, hala nola Mapas aplikazioarekin.

Ahots bidezko bilaketak ere egin ditzakezu, baita zure gailua blokeatuta dagoenean edo aplikazio bat erabiltzen ari zarenean ere, "Ok Google" esanda.

Gailuak edozein pantailatan "Ok Google" ezagutu dezan, zoaz **Ezarpenak > Google > Bilaketa eta Now > Ahotsa > "Ok Google"** aukerara, eta aktibatu **Google aplikaziotik** aukera. Laguntzaileak gidatuko zaitu zure ahotsaren soinua erregistra dezazun eta hitz egiten diozunean smartphoneak behar bezala erantzun dezan.

Testua hautatzea

Testuen aukeraketa eta beste aplikazio batzuen interakzioa hobetzeko, hautatutako testuaren aldamenean agertzen da testua hautatzeko aukera, eta testu bidez deskribatuta, ikono bidez deskribatu beharrean. Hartara, errazago ezagutuko dituzu. Gainera, **partekatzeko** aukera gehitu da. Aukerara sartzeko, sakatu barraren eskuineko aldean dagoen  ikonoa.

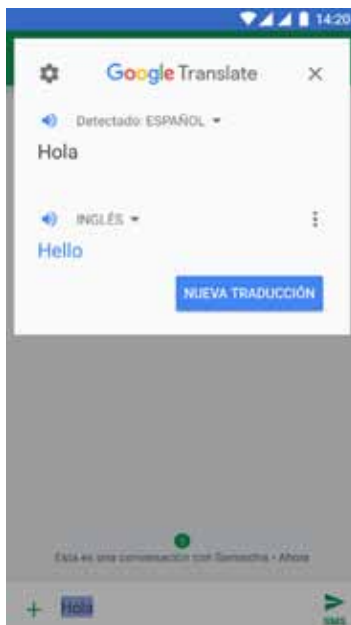
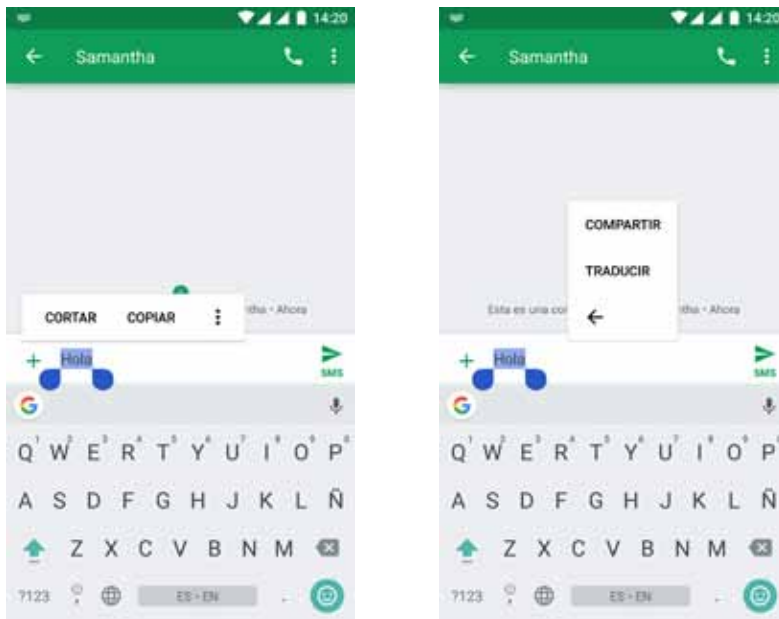

Hautatutako testua unean bertan itzultzeko aukera ere ematen du; horretarako beharrezkoa da aurretik **Google Translate** aplikazioa deskargatzea.



Testua hautatzeko aukera guztiak ez daude erabilgarri aplikazio guztietarako.

Eranskinak

A Eranskina: Zehaztapen teknikoak

Zure modeloa esteka honetan aukeratuta sar zaitezke informazio tekniko guztira: <http://www.bq.com/es/smartphones>

EspecificacionesZZ atala sakatuz gero, informazio interesgarria ikusiko duzu. Adibidez:

- Tamaina eta pisua.
- Pantaila.
- Prozesadorea.
- Interfazea.
- Barne-memoria.
- Bateria.
- Kamera.
- Audioa
- Konektagarritasuna eta konexioak.
- Sistemaren funtzioak.
- Formatu bateragarriak
- SAR balioak.

B Eranskina: Garbiketa segurtasuna

GARBIKETA

Gailua garbitu aurretik, itzali, eta deskonektatu sistemako eta elikadurako kable guztiak. Kableak konektatu eta piztu aurretik, ziurtatu pantaila guztiz lehor dagoela berriz. Ez erabili inolako likidorik edo sprayrik zuzenean pantailaren edo karkasaren gainean.







Pantaila: erabili zapi leun bat, garbia eta ilerik askatzen ez zaiona, pantailako hautsa eta zikinakentzeko. Hatz-markak eta orbanak kentzeko, erabili zapi bat eta garbiketa-produktu leunak.

Karkasa: garbitu zapi heze leun batekin eta garbitzeko soluzio leun batekin. Busti zapia ur garbiarekin, xukatu ondo, eta garbitu karkasa, garbigarri-hondakin guztiak kentzeko.

SEGURTASUNA

Istripu-arriskuak murrizteko, jarraitu segurtasun-jarraibideei:

- Ez erabili elikatze-kable edo konektore hondaturik, ez eta entxufe solterik ere. Ez tolestu eta ez hondatu elikatze-kablea. Ez ukitu elikatze-kablea esku bustiekin, eta ez egin tira kabletik kargagailua deskonektatzeko.

- Gailua erabil dezakezu kargatzen ari dela, baina, guztiz kargatzeko, denbora gehiago beharko du. Kargatzen ari dela, ez hartu eskuak bustita baldin badituzu.
- Ez kolpatu eta ez utzi erortzen kargagailuari, eta ez kargatu bateria fabrikatzaileak onartu gabeko kargagailuekin.
- Ez erabili gailua tximista-ekaitza dagoenean.
- Ez manipulatu hondatuta dauden edo ihesak dituzten litiozko bateriak.
- Ez erabili telefonoa taupada-markagailuetatik gertu. Ahal dela, ez erabili gailua taupada-markagailuetatik 15 cm baino gutxiagora, gailuak interferentziak eragin baititzake. Deitzen ari zarela, jar ezazu gailua inplantearen aurkako aldean .
- Ez erabili gailua erietxeetan, ez eta irrati-maiztasunaren ondorioz interferentziak sor ditzaketen ekipo medikoetatik gertu ere.
- Ekipo medikoak erabili ohi badituzu, ziurtatu irrati-maiztasunetik babestuta daudela. Audiofona erabiltzen baduzu, jakinarazi fabrikatzaileari, interferentziei buruzko informazioa eskuratzeko.
- Lehertzeko arriskua duten inguruneetan, itzali gailua. Bete beti arauak, jarraibideak eta ohar-seinaleak .
- Ez erabili gailua erregaia hartzeko lekuetan (zerbitzuguneak), ez eta gai kimikoen ondoan eta eremu leherkorretan ere .
- Ez biltegiratu eta ez eraman suak har dezakeen likidorik, gasik edo leher daitekeen materialik gailua eta haren piezak edo osagarriak doazen leku berean .
- Itzali gailua hegazkinean zaudenean. Baliteke ibilgailu motordun baten gailu elektronikoek behar bezala ez funtzionatzea gailuaren irrati-maiztasuna dela eta.
- Ez jarri gailua sabelaldean eta genitaleetatik gertu, bereziki haurdunek, hurrek edo nerabeek .
- Soinu-presio handia denbora luzez jasanez gero, baliteke entzumenean betirako kalteak eragitea. Ez erabili entzungailurik zirkulazio eta zarata handiko lekuetan bizikletan, lasterka edo oinez zabiltzala .
- Telefonoaren erabilera autoa gidatzen den bitartean. Auto-fabrikatzaile batzuek galarazi egiten dute telefono mugikorrek erabiltzea marka horretako autoetan, instalazioak esku libreko gailua eta kanpo-antena bat ez baditu. Galdetu autoa erosi duzun saltokian zure telefono mugikorrek edo bluetooth esku-librekoak interferentziarik sortzen duten autoaren sistema elektronikoan. Arretaz gidatu beti, eta errespetatu gidatzeko garaian haririk gabeko gailuen erabilera mugatzen duten tokiko araudiak eta legeak.
- Kokapenean oinarritutako informazioa erabiltzen ari bada gailua, etenak edo akatsak gerta daitezke, eta sarearen erabilgarritasunaren mendekotasuna areagotu egiten da. Kontuan izan funtzio hori murriztua edo erabilezina izan litekeela zenbait tokitan, eraikinen barruan edo eraikinetatik gertu dauden tokietan, adibidez.
- Kontuz ibili GPSaren funtzionalitatea erabiltzean, gidatzean arretarik ez galtzeko. MundoReaderSLkez du ematen inolako bermerik kokapenari buruzko informazioaren zehaztasunari buruz.

- Larrialdi-deiak Ezin daiteke bermatu deiek egoera guztietan funtzionatuko dutenik. Larrialdi-deietarako, ez fidatu inoiz telefono mugikorrez bakarrik. Telefonía mugikorreko sare batzuk, sare-zerbitzu batzuk edo telefonoaren funtzio batzuk aktibatuta daudenean eta inguru batzuetan ezin da deirik egin.
- Antena. Mundo Reader SLk emandakoa ez den antena batekin erabiltzen bada gailua, baliteke kalteak jasatea, errendimendua murriztea eta legeak ezarritakoen gaineko SAR mailak sortzea (ikusi C eranskina, hurrengo orrialdean). Ez estali tapa eskuarekin; izan ere, horrek eragina izango du deiaren kalitatean eta energia-mailetan, eta elkarriketako eta itzaroteko denborak murriztu ditzake.
- WiFi (WLAN) Gailu hau Europako herrialde guztietan eta Errusian erabil daiteke. 5.150 Mhz-etik 5.350 Mhz-era bitarteko maiztasun-tartea barrualdeetarako bakarrik da. Berrikusi zure gailuaren WiFi bandak zure produktuaren zehaztapenetan.
- Seinalea hartzeko baldintza onetan erabiltzen bada gailua, erradiazio-kantitate txikiago jasotzen da. Seinalea ondo jasotzeko parametroak kontrolatzeko, berrikusi estaldura pantailan  ikonoaren bidez.
- Hegazkin-modua. Baliteke bluetooth eta WLAN funtzioak erabiltzea debekatuta egotea hegazkinetan edo irrati-transmisioak onartuta ez dauden beste gune batzuetan. Gune horietan, eskatu baimena bluetooth edo WLAN funtzioak gaitu nahi izanez gero, baita hegazkin modua erabiltzeko ere.
- Smartphone hau $-10\text{ }^{\circ}\text{C}$ eta $50\text{ }^{\circ}\text{C}$ arteko tenperaturetan funtzionatzeko diseinatuta dago. Goi-mailako teknologiako gailu bat denez, muturreko klima-kondizioek inpaktu negatiboa dute haren funtzionamenduan. Hori dela eta, ez da gomendagarria gailua erabiltzea, baldin eta giro-tenperatura $-5\text{ }^{\circ}\text{C}$ -tik beherakoa edo $40\text{ }^{\circ}\text{C}$ -tik gorakoa bada, litekeena baita kalteak eta matxurak eragitea (eta, kasu larrietan, leherketak ere bai). Ez da gomendagarria gailua tarte horien tenperatura-mugan modu jarraituan erabiltzea ere (adibidez, giro-tenperatura edo barne-tenperatura $0\text{ }^{\circ}\text{C}$ -tik beherakoa bada), ezta klima-kondizio txarrak direnean ere, errendimendua galtzea ekar baitezake, eta horrek eragina izan aldi baterako gailuaren funtzionalitatearen batean edo bateriaren iraupenean.

C eranskina: irrati-uhinen eraginpean egoteari eta SARi (Specific Absorption Rate, absortzio espezifikokoaren tasa) buruzko informazioa

Smartphone honen diseinuak betetzen ditu irrati-uhinekiko esposizioari dagozkion araudiak. Pertsona ororen adina eta osasun-egoera gorabehera segurtasuna bermatzeko diseinatutako segurtasun-tarteak dituzten jarraibide zientifikoetan oinarritzen dira arau horiek. Irrati-uhinekiko esposizioaren jarraibideen neurketa-unitatea absortzio espezifikokoaren tasa edo SAR da. Telefonoan erabiltzen diren maiztasun-banda guztietan ziurtatutako potentzia-maila altuenean transmititzen ari dela egiten dira SARen probak, metodo estandarra erabiliz.

ICNIRP (*International Commission on Non-ionizing Radiation Protection*) Erradiazio ez-ionizatzaileetatik Babesteko Nazioarteko Batzordeak gomendatzen du SARen balio-muga hau izatea: 2 W/kg, ehunaren hamar (10) gramoko.

Hauek dira gailu honetarako SAR balio altuenak:

	Aquaris X5	Aquaris X Pro
Entzumen-erabilera	0,428 W/kg (10 g)	0,298 W/kg (10 g)
Gorputzaren alboan eramateko	1,360 W/kg (10 g)	1,780 W/kg (10 g)

Posizio normalean —belarriaren ondoan, edo gutxienez gorputzetik 5 mm-ra— erabiltzen denean betetzen ditu gailu honek irrati-frekuentziarako esposizioari dagozkion arauak. Mezuak edo datu-fitxategiak transmititzeko, gailu honek sare-konexio egokia behar du. Kasu batzuetan, baliteke datu-fitxategien edo mezuen transmisioa atzeratzea konexioa erabilgarri egon arte. Egiaztatu transmisioa burutu arte betetzen dituzula aurretik aipatutako distantzia-jarraibideak.

D eranskina: gehienezko transmisio-potentziari eta maiztasun-bandei buruzko informazioa

Sare mugikorrera sartu ahal izateko, zure gailua maiztasun-banda batera konektatzen da, hau da, espektro elektromagnetikoko tarte batera. Herrialdearen arabera, eta nolako banda duzun, datu-abiadura bat edo bestea izango duzu (2G, 3G edo 4G). Gailu honek 3GPP estandarra betetzen du (*3rd Generation Partnership Project*), transmisioaren eta maiztasun-banden gehieneko potentziari dagokionez. Hauek dira gailuek izan ditzaketen banda bakoitzerako gomendatutako mugako balioak:

Maiztasun bandak	Gehienezko potentzia
GSM900	35 dBm
GSM1800	32 dBm
UMTS I/VIII	25 dBm
LTE 1/3/7/20	25.7 dBm
Bluetooth	<20 dBm
Wi-Fi 2.4GHz	<20 dBm
Wi-Fi 5GHz	<20 dBm
NFC	<10.9 dBm

E eranskina: Produktu hau behar bezala botatzea



(Gailu elektriko eta elektronikoen hondakinak)
(Europar Batasunean eta hondakinen gaikako bilketako sistemak dituzten
Europako beste herrialde batzuetan)

Produktuan, osagarrietan edo harekin batera doan material informatiboan ikur hori agertzen bada, horrek esan nahi du produktuaren edo haren osagarri elektronikoen (kargagailua, kableak eta abar) bizitza baliagarria amaitzean ez direla bota behar etxeko gainerako hondakinekin.

Ingurumenari edo osasunari sor dakizkiokeen kalteak saihesteko, bereizi produktu hauek gainerako hondakinetatik, eta birziklatu behar bezala. Hartara, baliabide materialen berrerabilpen jasangarria bultzatzen duzu, eta baliabide mugatuak agor ez daitezen laguntzen duzu.

Erabiltzaile partikular gisa, harremanetan jar zaitezke produktua erosi zenuen saltokiarekin edo tokiko agintariekin harremanetan jar daitezke, modu ekologiko eta seguruan birziklatzeko nora eraman dezaketen jakiteko.

Enpresaerabiltzaileak hornitzailearekin harremanetan jardaitzke, erosketa-kontratuaren baldintzen berri jakiteko. Produktu hau eta berekin dakartzan osagarri elektronikoak ez dira bota behar enpresako gainerako hondakinekin.

Firmware-bertsioa:

BQ Aquaris X: 1.1.0_20170412-0752

BQ Aquaris X Pro: 1.1.0-20170407-1630

